

Miele

Réfrigérateurs, congélateurs et caves à vin

MasterCool

Documentation pour conseils et planification
Janvier 2024

Miele. Immer Besser.



Aperçu de tous les symboles utilisés	3/MC
Conseils de planification	4/MC
Side-by-Side	7/MC
Dimensions de l'emballage	8/MC
Accessoires de montage	9/MC
Combinaisons	10/MC
Aperçu des produits	
Réfrigérateurs-congérateurs combinés encastrables	11/MC
Réfrigérateurs encastrables	17/MC
Congérateurs encastrables	21/MC
Caves à vin encastrables	25/MC

Prix de vente conseillés

Miele communique des prix de vente conseillés (PVC) en francs suisses (CHF).
Le prix de vente conseillé comprend la contribution anticipée de recyclage (CAR).

Schémas d'encastrement – www.miele.ch/documentation-planification

Vous trouverez des schémas d'encastrement détaillés en ligne sur
www.miele.ch/documentation-planification.

Quelles est la signification de chaque icône ?

Aperçu de tous les symboles utilisés pour MasterCool

Réfrigérateurs, congélateurs et réfrigérateurs-congélateurs combinés



Efficacité énergétique

Les classes d'efficacité énergétique indiquées vont de A à G. La meilleure classe d'efficacité énergétique pour les appareils de froid MasterCool est E.



Dispositif d'ouverture de porte

Activation du système automatique d'ouverture en appuyant légèrement sur la porte de l'appareil.



MultiLingua

Vous pouvez choisir différentes langues à l'écran afin de comprendre au mieux toutes les informations.



Système de réfrigération

Conservation professionnelle pour une fraîcheur jusqu'à trois fois plus longue.



Système de congélation

Plus de dégivrage ni de nettoyage fastidieux de l'appareil.



IceMaker

Fabrique à glaçons avec raccordement à l'eau courante pour une préparation simple et rapide. Fabrique jusqu'à 150 glaçons par jour.



Éclairage

Les LED offrent un éclairage idéal et agréable dans chaque zone de l'appareil.



Amortissement de fermeture de porte

Fermeture tout en douceur de la porte sans que les bouteilles s'entrechoquent à l'intérieur.



Efficacité énergétique

Les classes d'efficacité énergétique indiquées vont de A à G. La meilleure classe d'efficacité énergétique pour les caves à vin Miele est G.



Dispositif d'ouverture de porte

Activation du système automatique d'ouverture en appuyant légèrement sur la porte de l'appareil.



MultiLingua

Vous pouvez choisir différentes langues à l'écran afin de comprendre au mieux toutes les informations.



Émissions sonores

Indique le niveau sonore exact en décibels (dB).



Zone de température

Il existe des appareils avec une, deux ou trois zones de température, dans lesquelles la température peut être réglée individuellement.



Grilles

Parfait maintien de chaque bouteille grâce à des baguettes individuelles et déplaçables.



SommelierSet

Permet de décanter le vin comme les professionnels, de rafraîchir les verres et de chamberer les bouteilles, même entamées.



Éclairage

Les LED offrent un éclairage idéal et agréable dans chaque zone de l'appareil.



Amortissement de fermeture de porte

Fermeture tout en douceur de la porte sans que les bouteilles s'entrechoquent à l'intérieur.

MasterCool

Conseils de planification



Lors de la planification, veuillez noter les informations suivantes

1. **Statique** : Lors de la planification et de l'installation, veuillez tenir compte du poids propre élevé des appareils (voir tableau des spécifications de poids pour les appareils). Il n'est pas recommandé de planifier les appareils au milieu de la pièce. Si nécessaire, il est conseillé de faire appel à un ingénieur de structure lors de la planification.
2. Lors de la planification, veuillez tenir compte des distances minimales suivantes par rapport à la source de chaleur :
 - 3 cm pour les cuisinières électriques
 - 30 cm pour les appareils de chauffage au fuel ou au charbon
3. Lors de la mise en place de l'appareil, tenir compte des différentes saillies de porte et des distances du mur minimales, en fonction de la largeur de l'appareil et de l'angle d'ouverture de la porte de 115°. Si, par exemple, la porte de l'appareil heurte un mur adjacent lors de l'ouverture, vous devez limiter l'angle d'ouverture de la porte de l'appareil à 90°. Les modèles suivants peuvent être limités à un angle d'ouverture de 90° :

KF 2902 Vi/KF 2912 Vi
KF 2802 Vi
K 2902 Vi/K 2802 Vi
KWT 2672 ViS/KWT 2612 Vi

Dans certains cas, cela limite quelque peu le confort d'utilisation (glissières pour paniers, etc.) (voir aussi les schémas d'installation pour chaque modèle).
4. L'appareil est livré avec une charnière de porte fixe à gauche ou à droite. Pour la permutation, la charnière (KHK) doit être remplacée.

MasterCool

Conseils de planification

5. **Side-by-Side** : S'il n'y a pas de paroi intermédiaire ou de corps entre les appareils installés côte à côte, les appareils doivent être reliés directement les uns aux autres. Pour cela, vous avez besoin du „kit Side-by-Side KSK 2001 avec chauffage des parois latérales“

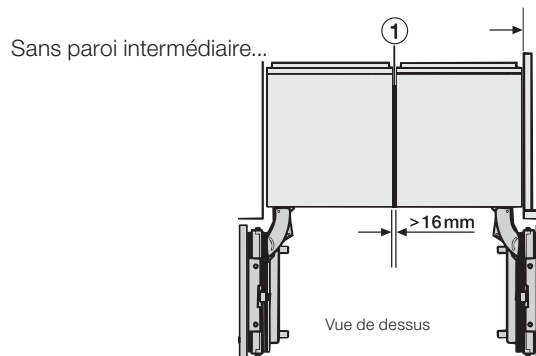

La paroi intermédiaire doit mesurer au moins 16 mm d'épaisseur. Le „kit Side-by-Side avec chauffage des parois latérales“ doit également être installé si l'épaisseur de la paroi intermédiaire est inférieure à 160 mm. La largeur de la niche n'est pas modifiée par le chauffage de la paroi latérale. La paroi intermédiaire ainsi que les parois et couvercles d'enceinte de la niche doivent avoir une épaisseur d'au moins 16 mm et être à fleur avec le sol.

- ① Avec paroi intermédiaire...

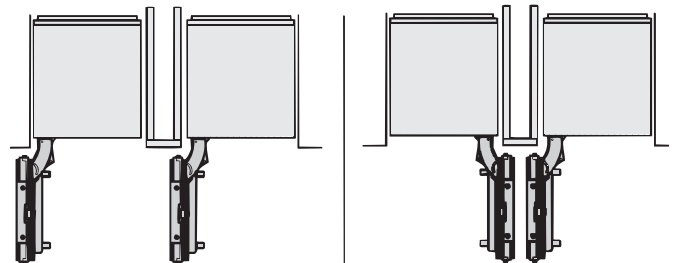
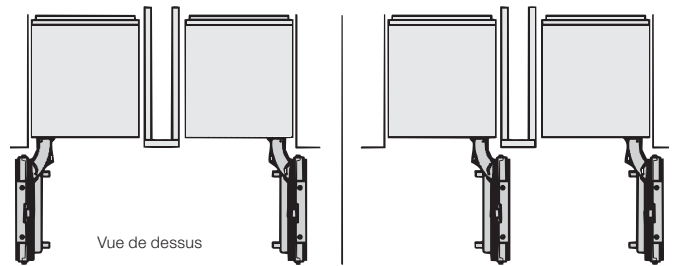

Si la distance entre les appareils est >160 mm, vous n'avez pas besoin d'un kit Side-by-Side avec chauffage des parois latérales.

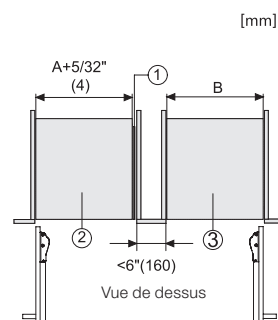

- ① 1. KSK 2001
2. Appareil A
3. Appareil B
A = dimensions de la niche appareil A
B = dimensions de la niche appareil B

6. La ventilation des appareils s'effectue par le socle. Les fentes d'aération au-dessus de la plinthe du meuble ne doivent pas être couvertes ou obstruées. La plinthe a une hauteur de 102 mm et doit avoir une épaisseur d'au moins 13 mm (19 mm recommandé). Le retrait du socle est d'au moins 71,7 mm pour une circulation d'air suffisante. Vous trouverez des plans plus détaillés dans les schémas d'installation de chaque appareil.
7. **Raccordement à l'eau :** La pression d'eau doit être comprise entre 2,0 et 8,0 bar. Le tuyau d'arrivée d'eau a une longueur de 3 m.
8. Il doit y avoir un robinet d'arrêt entre le tuyau d'arrivée d'eau et l'arrivée d'eau domestique afin que l'alimentation en eau puisse être interrompue si nécessaire.
9. Les parois d'enceinte dans la niche doivent avoir une épaisseur d'au moins 16 mm.
10. Exemple de dimensionnement MasterCool
 - ① = Kit Side-by-Side avec chauffage des parois latérales KSK 2001 déjà installé
 - ② = Socle de meuble 102-132 mm (hauteur réglable jusqu'à 30 mm)
 - ③ = Largeur totale de niche 1372 mm (610 mm + 762 mm)

Poids autorisés pour les façades de meuble

Désignation du modèle	Poids autorisé pour les façades de meuble en kg
KF 2902/12 Vi	Réfrigérateur = 40 kg
	Congélateur = 10 kg
KF 2802 Vi	Réfrigérateur = 45 kg
	Congélateur = 18 kg
K 2902 Vi	48 kg
K 2802 Vi	27 kg
F 2813 Vi	28 kg
F 2413 Vi	59 kg
KWT 2612/72 Vi	73 kg

Indications de poids pour les appareils

1. Appareil sans emballage

Modèle	Poids
KF 2902/12 Vi	201 kg
KF 2802 Vi	181 kg
K 2902 Vi	176 kg
K 2802 Vi	157,5 kg
F 2813 Vi	162,6 kg
F 2413 Vi	118 kg
KWT 2672 ViS	144,2 kg
KWT 2612 Vi	148,4 kg

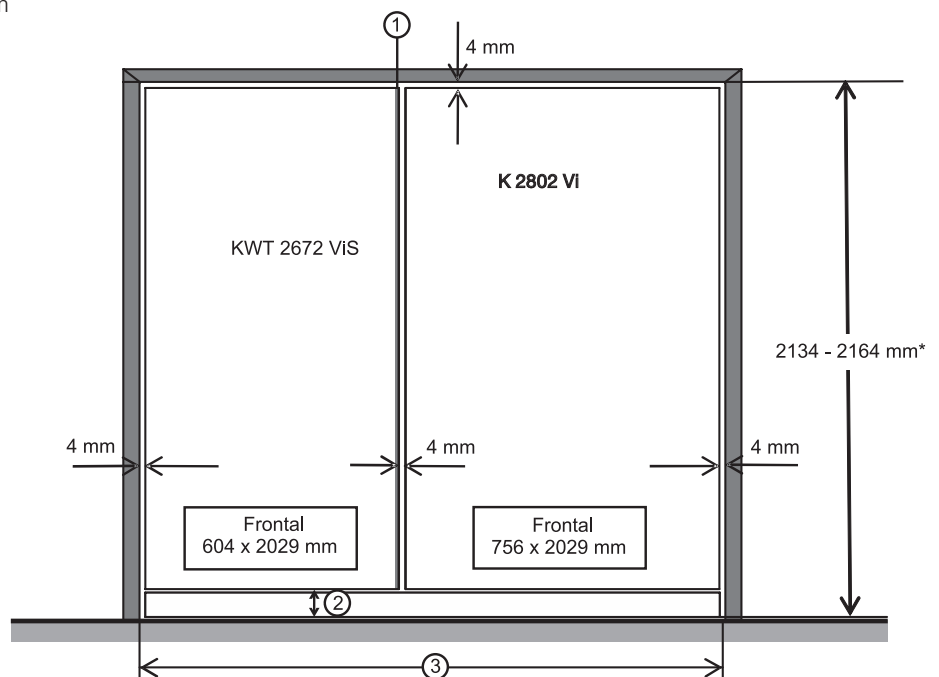

Désirez-vous installer vos appareils en combinaison Side-by-Side ?

Flexibilité des réfrigérateurs, congélateurs et caves à vin Miele

Les appareils de froid Miele séduisent non seulement par leurs tailles variées, leur qualité et leur design premium, mais aussi par leur remarquable flexibilité. Combinez par exemple deux réfrigérateurs côte à côte ou optez pour la combinaison Side-by-Side classique d'un réfrigérateur à côté d'un congélateur.

MasterCool

Tous les appareils de froid encastrables de la gamme MasterCool peuvent être placés côte à côte à votre convenance.

Toutefois, il faut systématiquement installer entre deux appareils l'accessoire en option KSK 2001.

MasterCool

Dimensions de l'emballage

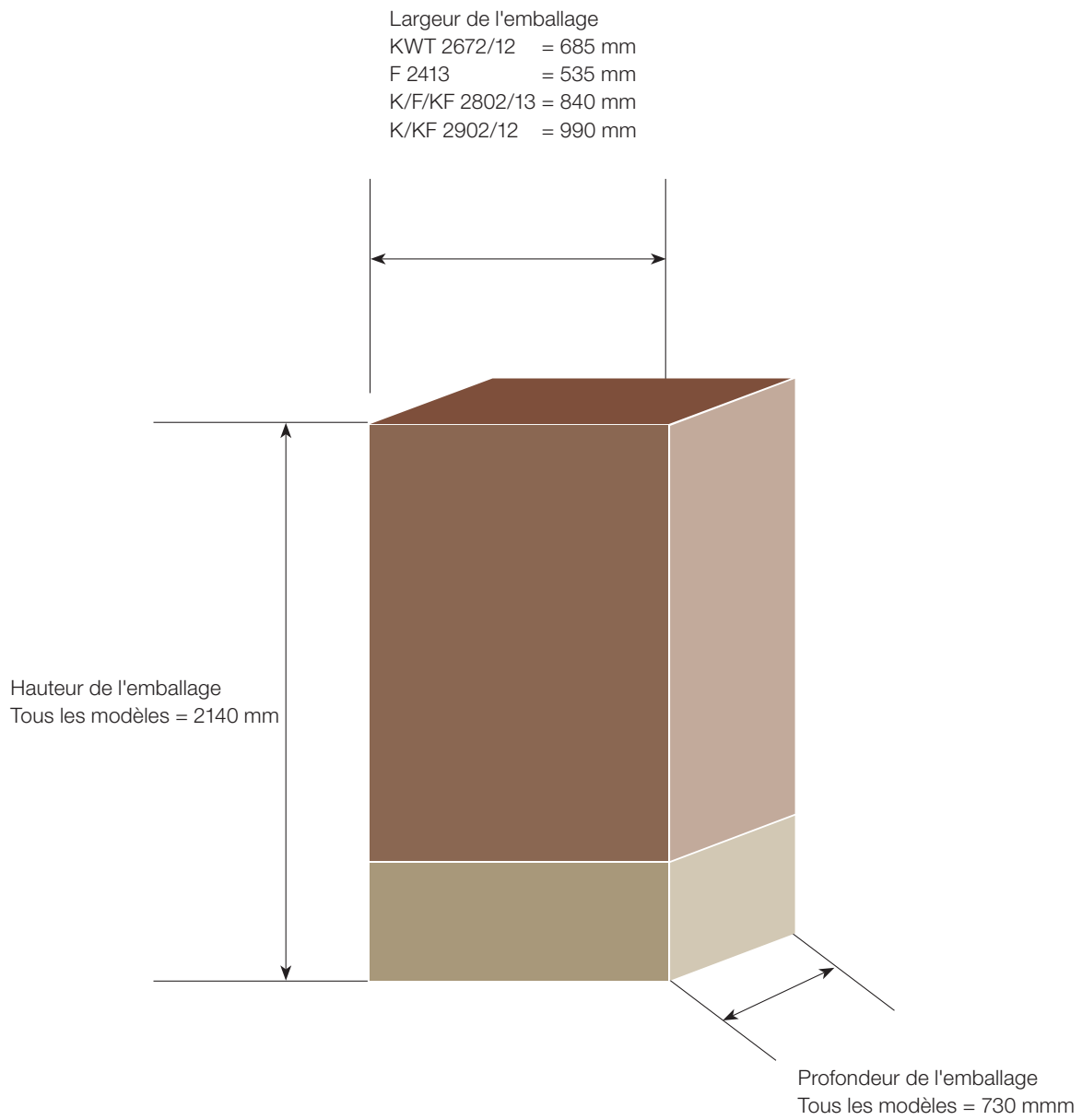

Accessoires de montage

MasterCool

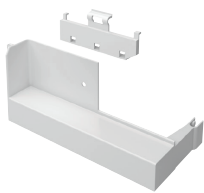

Pièce de charnière KHK 2000 droite

Pour changement de charnière de porte à droite sur les réfrigérateurs/congérateurs MasterCool

N° mat. 10985010

58.–

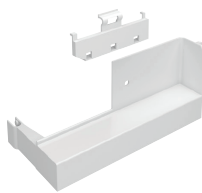

Pièce de charnière KHK 2000 gauche

Pour changement de charnière de porte à gauche sur les réfrigérateurs/congérateurs MasterCool

N° mat. 10985020

58.–



Kit Side-by-Side KSK 2001

Pour un encastrement Side-by-Side de haute qualité des modèles MasterCool

N° mat. 10984120

730.–



Bandeau de socle KTK 3620

En noir ou inox pour un habillage parfait des socles des appareils MasterCool
• pour KF 2902/12 Vi, K 2902 Vi

N° mat. 11280090 SW
N° mat. 10984110 ED

90.–
90.–



Bandeau de socle KTK 3020

En noir ou inox pour un habillage parfait des socles des appareils MasterCool
• pour KF 2802 Vi, K 2802 Vi, F 2813 Vi

N° mat. 11280080 SW
N° mat. 10984090 ED

79.–
79.–



Bandeau de socle KTK 2420

En noir ou inox pour un habillage parfait des socles des appareils MasterCool
• pour KWT 2672 ViS / KWT 2612 Vi

N° mat. 11280060 SW
N° mat. 10984070 ED

68.–
68.–



Bandeau de socle KTK 1820

En noir ou inox pour un habillage parfait des socles des appareils MasterCool
• pour F 2413 Vi

N° mat. 11280030 SW
N° mat. 10984060 ED

57.–
57.–

Combinaisons pour votre cuisine de rêve

MasterCool

Largeur de la niche	Réfrigérateurs-congérateurs combinés	Réfrigérateurs	Congélateurs	Caves à vins
914 mm	KF 2912 Vi Li KF 2902 Vi RE 	K 2902 Vi RE réversibles 		
762 mm	KF 2802 Vi RE réversibles 	K 2802 Vi RE réversibles 	F 2813 Vi Li réversibles 	
610 mm				KWT 2672 ViS LI (kit sommelier) réversibles KWT 2612 Vi LI réversibles 
457 mm			F 2413 Vi LI réversibles 	

(Hauteur de la niche 2134 mm – 2164 mm)

Réfrigérateur-congélateur combiné encastrable, MasterCool

KF 2902 Vi

Hauteur de niche
2134 mm

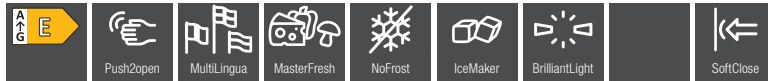
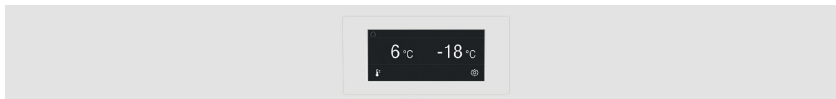

Modèle/désignation commerciale	KF 2902 Vi droite
Catégorie d'appareils	
Réfrigérateur-congélateur/Réfrigérateur	●/–
Congélateur/Cave à vin	–/–
Modèle	
Appareil encastrable intégré/sous-encastré/avec panneau décoratif	●/–/–
Charnières/charnières réversibles/Side-by-Side possible	droite/●/●
Design	
Couleur de la façade	–
Éclairage zone de réfrigération/de congélation	BrilliantLight
Confort d'utilisation	
Système de refroidissement	MasterFresh
IceMaker avec raccordement fixe à l'eau/Ice Water Dispenser	●/–
DuplexCool Pro/DynaCool/NoFrost	●/●/●
SelfClose/SlidingShelf/Active AirClean Filter	●/●/●
Assistance ouverture de porte/Fermeture de porte SoftClose	●/●
FullAccess/EasyClean/Charnière MaxLoad	●/●/●
Commande	
Concept de commande	MasterSensor
SuperFroid/SuperFrost/Mode Shabbat	●/●/●
Nombre de zones de température	3
Réfrigérateur/Zone de réfrigération	
Nombre de clayettes	2
Nombre de tiroirs à légumes/Tiroirs PerfectFresh	–/2
Compartment de porte intérieure pour conserves/bouteilles	1/2
Nombre de grilles en bois FlexiFrame/Matériau des grilles en bois	–/–
SommelierSet/NoteBoard	–/–
Emplacements pour le nombre de bouteilles de bordeaux de 0,75 l	
Nombre de rayons/Nombre de tiroirs de congélation	–/2
Paniers de porte intérieurs petits/grands	–/–
Efficacité et durabilité	
Classe d'efficacité énergétique (A-G)/classe sonore (A-D)	E/D
Consommation d'énergie par an/en 24 h en kWh	326/0,893
Fonctions domotiques	
Miele@home	●
Sécurité	
Fonction de verrouillage	●
Signal sonore pour porte/température	●/●
Signal optique pour porte/température	●/–
Informations techniques	
Dimensions de l'appareil en mm (l x H)	914 – 918 x 2134
Poids en kg	201,0
Technique de fixation	Porte fixe
Poids max. façade de porte partie réfrigération/congélation en kg	40/10
Classe climatique	SN-T
Zone de refroidissement/dont zone MasterFresh/Zone de congélation 4 * en l	389/–/166,0
Zone de mise en température/Volume total utile en l	–/555
Temps d'entreposage en cas de panne/Capacité de congélation en h/kg	13/14,0
Capacité de bouteilles de bordeaux de 0,75 l au max	–
Puissance acoustique en dB(A) re1pW	42
Tension en V/Protection par fusible A/Consommation électrique en mA	220 – 240/10/3000

N° mat.	N° EAN	Couleur	PVC, TVA incl., CAR incl.	CAR TVA incl.	PVC, hors TVA, hors CAR
11530620	4002516336334		12'750.–	50.05	11'748.33

Les schémas d'encastrement de cet appareil se trouvent au verso ou à la page suivante

Réfrigérateur-congélateur combiné encastrable, MasterCool

KF 2902 Vi

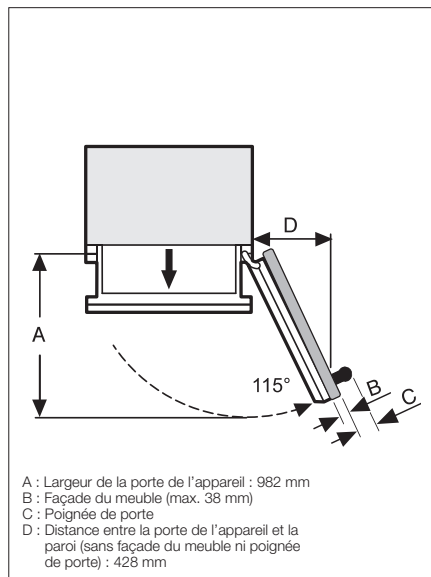
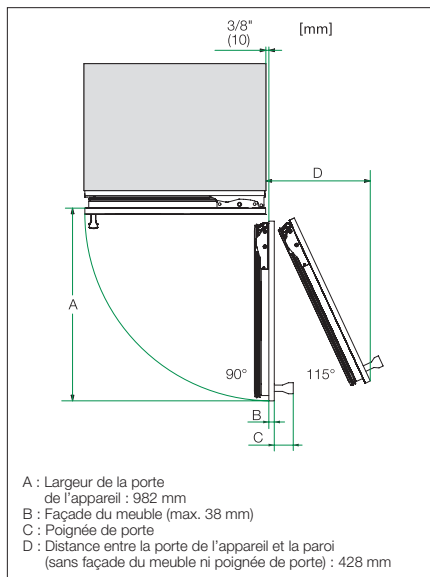
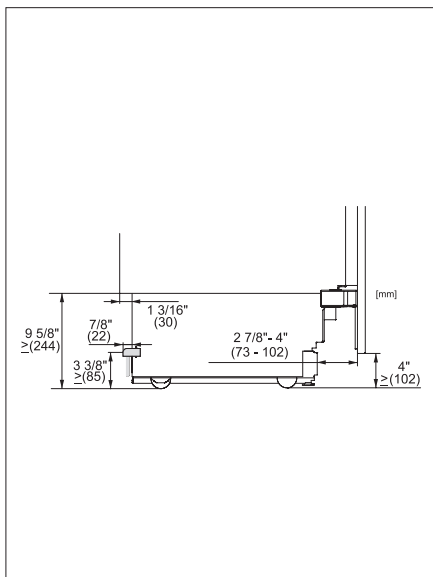
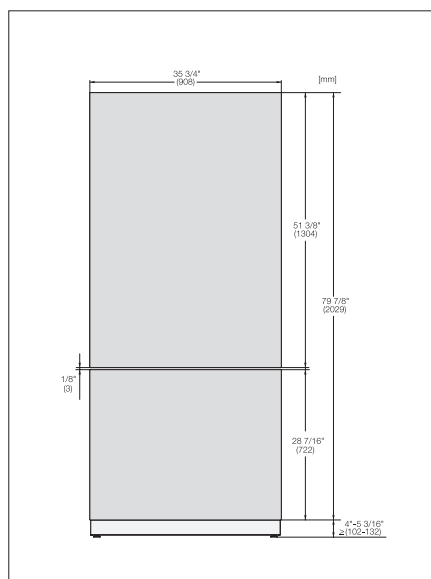
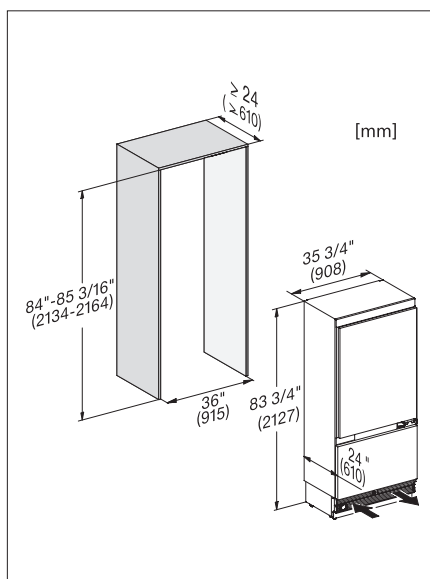
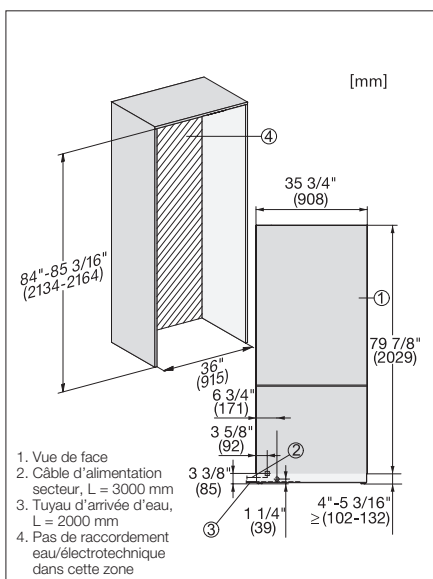

Réfrigérateur-congélateur combiné encastrable, MasterCool

KF 2912 Vi

Hauteur de niche
2134 mm

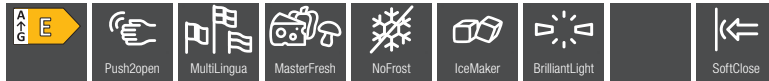
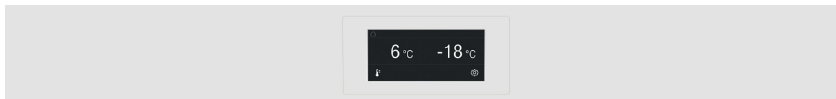

Modèle/désignation commerciale	KF 2912 Vi gauche
Catégorie d'appareils	
Réfrigérateur-congélateur/Réfrigérateur	●/-
Congélateur/Cave à vin	-/-
Modèle	
Appareil encastrable intégré/sous-encastré/avec panneau décoratif	●/-/-
Charnières/charnières réversibles/Side-by-Side possible	gauche/●/●
Design	
Couleur de la façade	-
Éclairage zone de réfrigération/de congélation	BrilliantLight
Confort d'utilisation	
Système de refroidissement	MasterFresh
IceMaker avec raccordement fixe à l'eau/Ice Water Dispenser	●/-
DuplexCool Pro/DynaCool/NoFrost	●/●/●
SelfClose/SlidingShelf/Active AirClean Filter	●/●/●
Assistance ouverture de porte/Fermeture de porte SoftClose	●/●
FullAccess/EasyClean/Charnière MaxLoad	●/●/●
Commande	
Concept de commande	MasterSensor
SuperFroid/SuperFrost/Mode Shabbat	●/●/●
Nombre de zones de température	3
Réfrigérateur/Zone de réfrigération	
Nombre de clayettes	2
Nombre de tiroirs à légumes/Tiroirs PerfectFresh	-/2
Compartment de porte intérieure pour conserves/bouteilles	1/2
Nombre de grilles en bois FlexiFrame/Matériau des grilles en bois	-/-
SommelierSet/NoteBoard	-/-
Emplacements pour le nombre de bouteilles de bordeaux de 0,75 l	
Nombre de rayons/Nombre de tiroirs de congélation	-/2
Paniers de porte intérieurs petits/grands	-/-
Efficacité et durabilité	
Classe d'efficacité énergétique (A-G)/classe sonore (A-D)	E/D
Consommation d'énergie par an/en 24 h en kWh	326/0,892
Fonctions domotiques	
Miele@home	●
Sécurité	
Fonction de verrouillage	●
Signal sonore pour porte/température	●/●
Signal optique pour porte/température	●/-
Informations techniques	
Dimensions de l'appareil en mm (l x H)	914 – 918 x 2134
Poids en kg	201,0
Technique de fixation	Porte fixe
Poids max. façade de porte partie réfrigération/congélation en kg	40/10
Classe climatique	SN-T
Zone de refroidissement/dont zone MasterFresh/Zone de congélation 4 * en l	389/-/166,0
Zone de mise en température/Volume total utile en l	-/555
Temps d'entreposage en cas de panne/Capacité de congélation en h/kg	13/14,0
Capacité de bouteilles de bordeaux de 0,75 l au max	-
Puissance acoustique en dB(A) re1pW	42
Tension en V/Protection par fusible A/Consommation électrique en mA	220 – 240/10/3000

N° mat.	N° EAN	Couleur	PVC, TVA incl., CAR incl.	CAR TVA incl.	PVC, hors TVA, hors CAR
11530630	4002516336198		12'750.-	50.05	11'748.33

Les schémas d'encastrement de cet appareil se trouvent au verso ou à la page suivante

Réfrigérateur-congélateur combiné encastrable, MasterCool

KF 2912 Vi

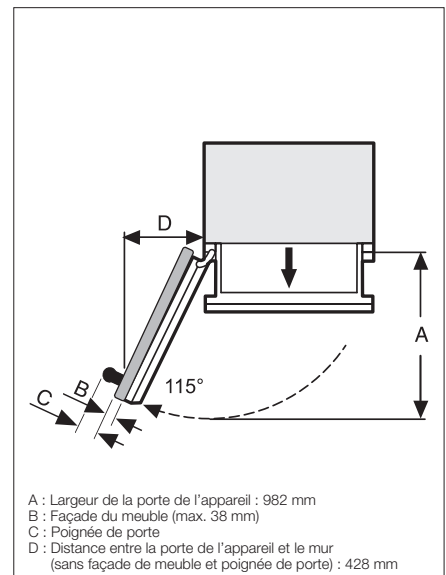
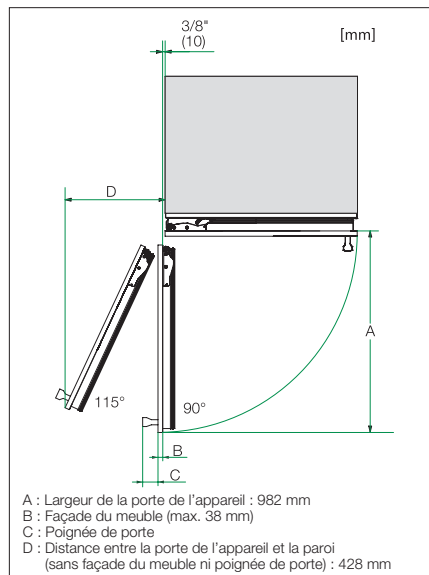
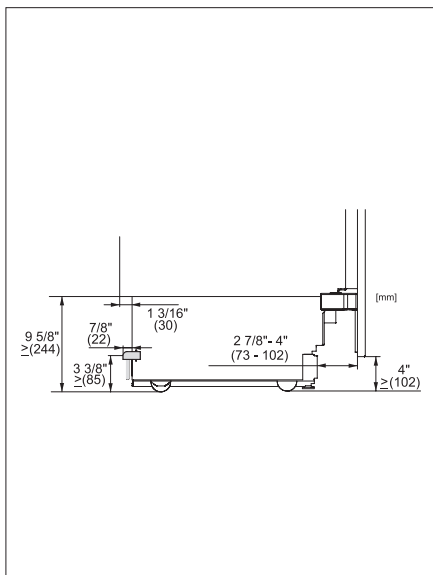
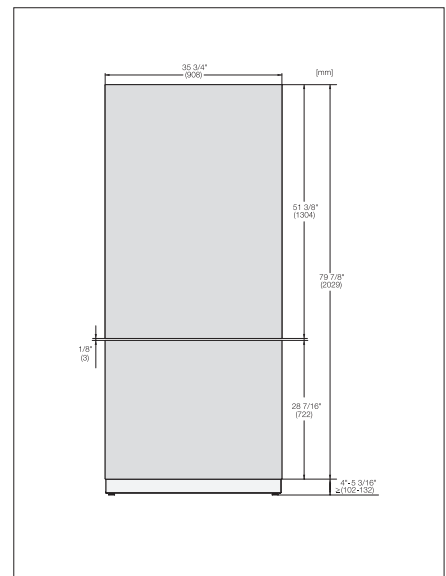
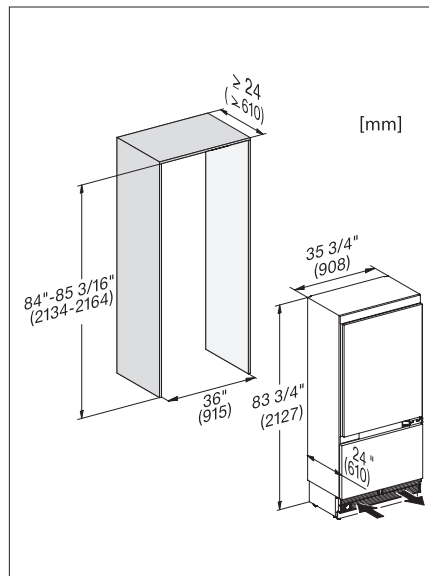
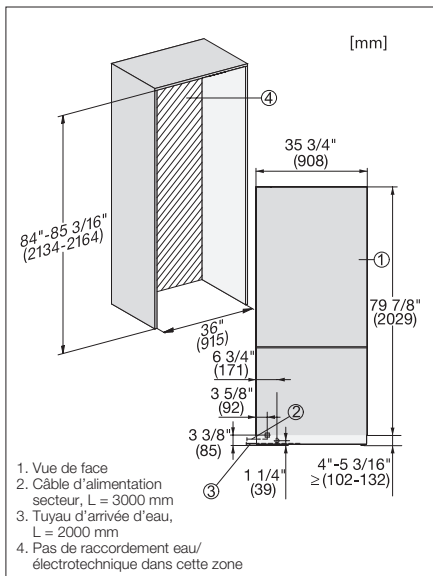

Réfrigérateur-congélateur combiné encastrable, MasterCool

KF 2802 Vi

Hauteur de niche
2134 mm

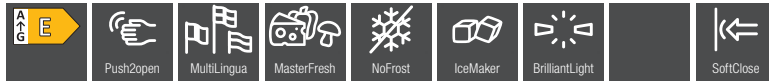
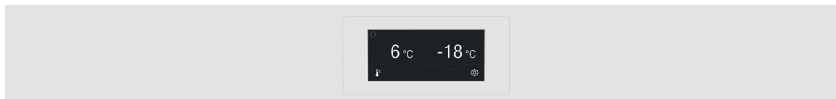

Modèle/désignation commerciale	KF 2802 Vi
Catégorie d'appareils	
Réfrigérateur-congélateur/Réfrigérateur	●/-
Congélateur/Cave à vin	-/-
Modèle	
Appareil encastrable intégré/sous-encastré/avec panneau décoratif	●/-/-
Charnières/charnières réversibles/Side-by-Side possible	droite/●/●
Design	
Couleur de la façade	-
Éclairage zone de réfrigération/de congélation	BrilliantLight
Confort d'utilisation	
Système de refroidissement	MasterFresh
IceMaker avec raccordement fixe à l'eau/Ice Water Dispenser	●/-
DuplexCool Pro/DynaCool/NoFrost	●/●/●
SelfClose/SlidingShelf/Active AirClean Filter	●/●/●
Assistance ouverture de porte/Fermeture de porte SoftClose	●/●
FullAccess/EasyClean/Charnière MaxLoad	●/●/●
Commande	
Concept de commande	MasterSensor
SuperFroid/SuperFrost/Mode Shabbat	●/●/●
Nombre de zones de température	3
Réfrigérateur/Zone de réfrigération	
Nombre de clayettes	1
Nombre de tiroirs à légumes/Tiroirs PerfectFresh	-/2
Compartment de porte intérieure pour conserves/bouteilles	1/2
Nombre de grilles en bois FlexiFrame/Matériau des grilles en bois	-/-
SommelierSet/NoteBoard	-/-
Emplacements pour le nombre de bouteilles de bordeaux de 0,75 l	
Nombre de rayons/Nombre de tiroirs de congélation	-/2
Paniers de porte intérieurs petits/grands	-/-
Efficacité et durabilité	
Classe d'efficacité énergétique (A-G)/classe sonore (A-D)	E/D
Consommation d'énergie par an/en 24 h en kWh	295/0,809
Fonctions domotiques	
Miele@home	●
Sécurité	
Fonction de verrouillage	●
Signal sonore pour porte/température	●/●
Signal optique pour porte/température	●/-
Informations techniques	
Dimensions de l'appareil en mm (l x H)	762 – 765 x 2134 – 2164
Poids en kg	181,0
Technique de fixation	Porte fixe
Poids max. façade de porte partie réfrigération/congélation en kg	45/18
Classe climatique	SN-T
Zone de refroidissement/dont zone MasterFresh/Zone de congélation 4 * en l	316/-/316,0
Zone de mise en température/Volume total utile en l	-/452
Temps d'entreposage en cas de panne/Capacité de congélation en h/kg	13/14,0
Capacité de bouteilles de bordeaux de 0,75 l au max	-
Puissance acoustique en dB(A) re1pW	42
Tension en V/Protection par fusible A/Consommation électrique en mA	220 – 240/10/3000

N° mat.	N° EAN	Couleur	PVC, TVA incl., CAR incl.	CAR TVA incl.	PVC, hors TVA, hors CAR
11530580	4002516336327		12'200.-	50.05	11'239.55

Les schémas d'encastrement de cet appareil se trouvent au verso ou à la page suivante

Réfrigérateur-congélateur combiné encastrable, MasterCool

KF 2802 Vi

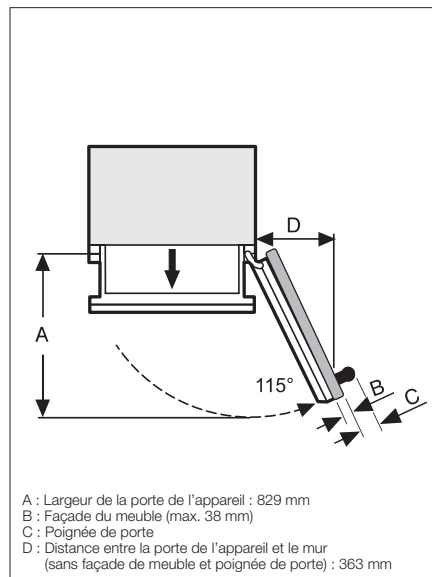
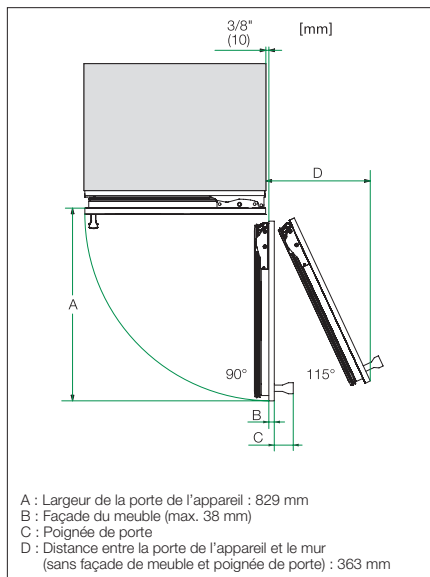
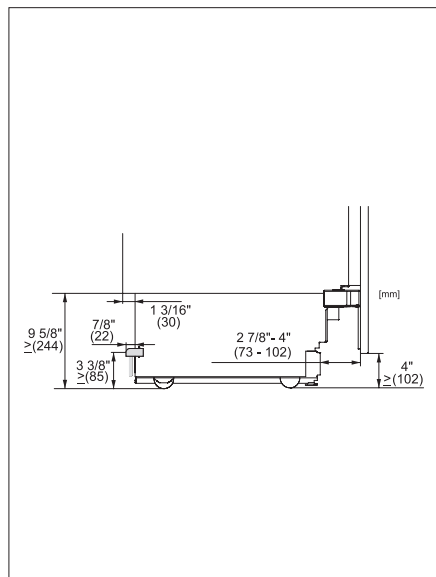
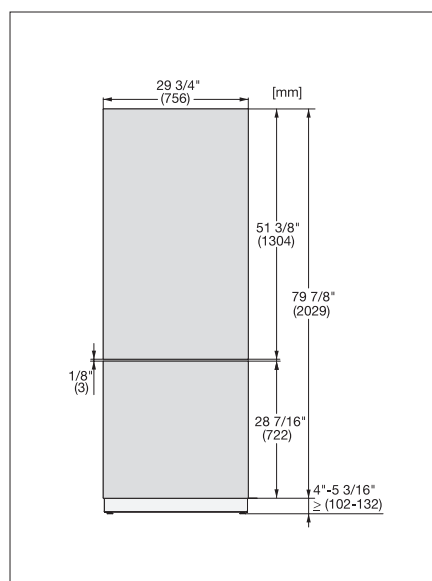
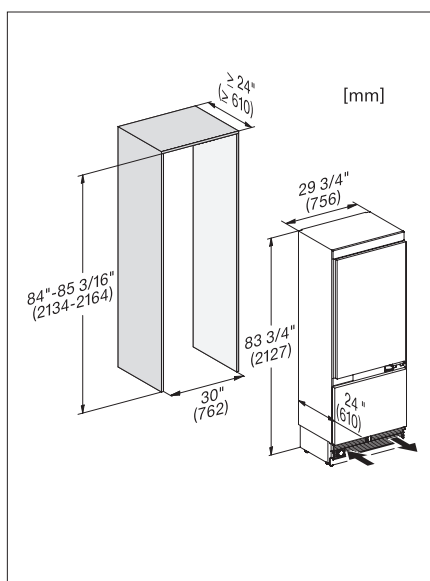
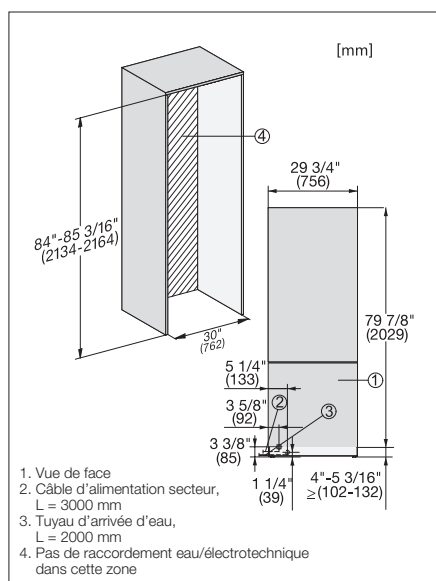

Schémas d'encastrement détaillés sur
www.miele.ch/documentation-planification
Édition janvier 2024
Réfrigérateurs, congélateurs et caves à vin Miele

Réfrigérateur encastrable, MasterCool

K 2902 Vi

Hauteur de niche
2134 mm

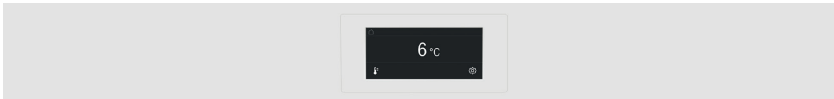

Modèle/désignation commerciale	K 2902 Vi
Catégorie d'appareils	
Réfrigérateur-congélateur/Réfrigérateur	-/●
Congélateur/Cave à vin	-/-
Modèle	
Appareil encastrable intégré/sous-encastré/avec panneau décoratif	●/-/-
Charnières/charnières réversibles/Side-by-Side possible	droite/●/●
Design	
Couleur de la façade	-
Éclairage zone de réfrigération/de congélation	BrilliantLight
Confort d'utilisation	
Système de refroidissement	MasterFresh
IceMaker avec raccordement fixe à l'eau/Ice Water Dispenser	-/-
DuplexCool Pro/DynaCool/NoFrost	-/●/-
SelfClose/SlidingShelf/Active AirClean Filter	●/●/●
Assistance ouverture de porte/Fermeture de porte SoftClose	●/●
FullAccess/EasyClean/Charnière MaxLoad	●/●/●
Commande	
Concept de commande	MasterSensor
SuperFroid/SuperFrost/Mode Shabbat	●/-/●
Nombre de zones de température	2
Réfrigérateur/Zone de réfrigération	
Nombre de clayettes	2
Nombre de tiroirs à légumes/Tiroirs PerfectFresh	1/2
Compartment de porte intérieure pour conserves/bouteilles	-/3
Nombre de grilles en bois FlexiFrame/Matériau des grilles en bois	-/-
SommelierSet/NoteBoard	-/-
Emplacements pour le nombre de bouteilles de bordeaux de 0,75 l	
Nombre de rayons/Nombre de tiroirs de congélation	-/-
Paniers de porte intérieurs petits/grands	-/-
Efficacité et durabilité	
Classe d'efficacité énergétique (A-G)/classe sonore (A-D)	E/C
Consommation d'énergie par an/en 24 h en kWh	182/0,498
Fonctions domotiques	
Miele@home	●
Sécurité	
Fonction de verrouillage	●
Signal sonore pour porte/température	●/●
Signal optique pour porte/température	●/-
Informations techniques	
Dimensions de l'appareil en mm (l x H)	914 – 918 x 2134 – 2164
Poids en kg	176,0
Technique de fixation	Porte fixe
Poids max. façade de porte partie réfrigération/congélation en kg	48/-
Classe climatique	SN-T
Zone de refroidissement/dont zone MasterFresh/Zone de congélation 4 * en l	579/85,0/-
Zone de mise en température/Volume total utile en l	-/579
Temps d'entreposage en cas de panne/Capacité de congélation en h/kg	-/-
Capacité de bouteilles de bordeaux de 0,75 l au max	-
Puissance acoustique en dB(A) re1pW	40
Tension en V/Protection par fusible A/Consommation électrique en mA	220 – 240/10/3000

N° mat.	N° EAN	Couleur	PVC, TVA incl., CAR incl.	CAR TVA incl.	PVC, hors TVA, hors CAR
11530550	4002516336310		11'930.-	50.05	10'989.78

Les schémas d'encastrement de cet appareil se trouvent au verso ou à la page suivante

Réfrigérateur encastrable, MasterCool

K 2902 Vi

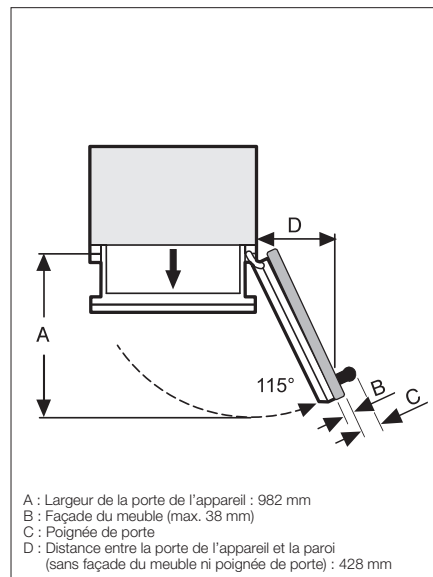
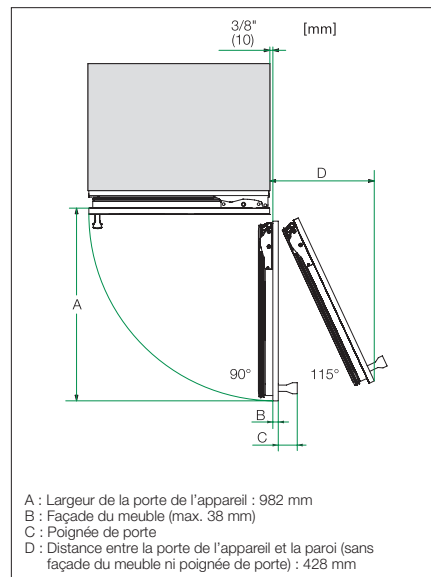
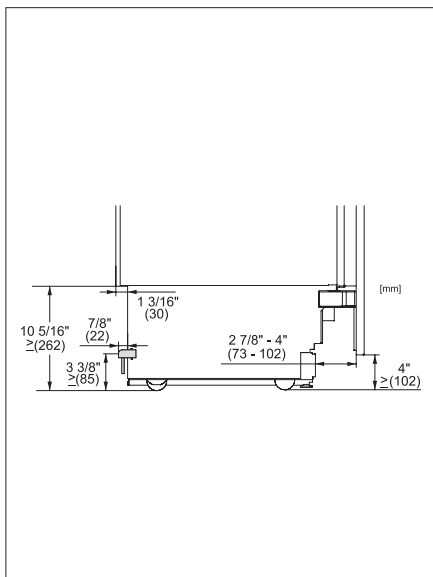
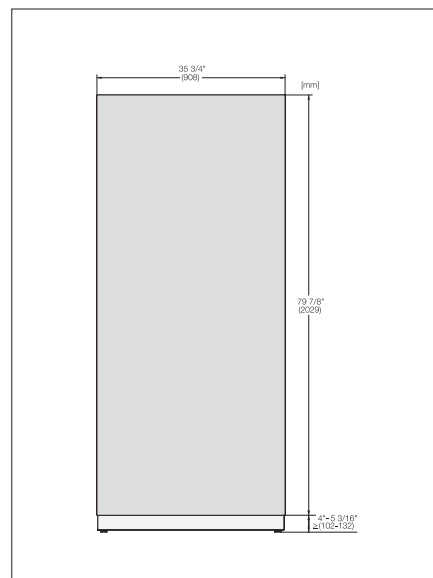
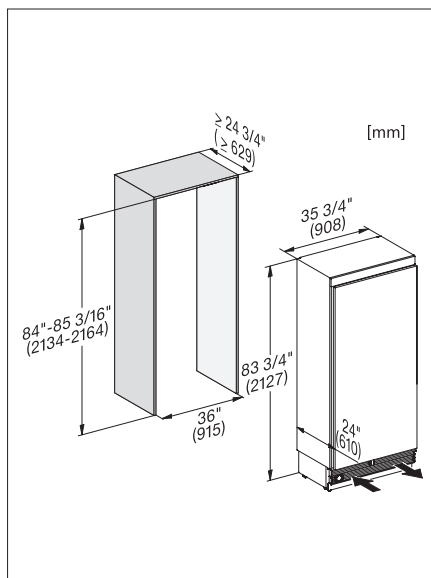
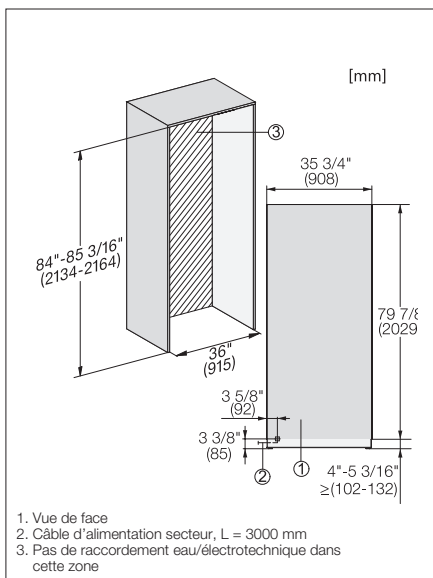

Réfrigérateur encastrable, MasterCool

K 2802 Vi

Hauteur de niche
2134 mm

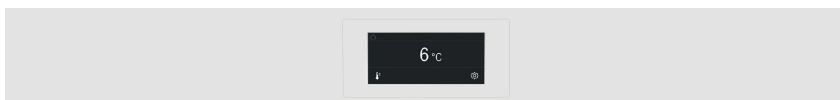

Modèle/désignation commerciale	K 2802 Vi
Catégorie d'appareils	
Réfrigérateur-congélateur/Réfrigérateur	-/●
Congélateur/Cave à vin	-/-
Modèle	
Appareil encastrable intégré/sous-encastré/avec panneau décoratif	●/-/-
Charnières/charnières réversibles/Side-by-Side possible	droite/●/●
Design	
Couleur de la façade	-
Éclairage zone de réfrigération/de congélation	BrilliantLight
Confort d'utilisation	
Système de refroidissement	MasterFresh
IceMaker avec raccordement fixe à l'eau/Ice Water Dispenser	-/-
DuplexCool Pro/DynaCool/NoFrost	-/●/-
SelfClose/SlidingShelf/Active AirClean Filter	●/●/●
Assistance ouverture de porte/Fermeture de porte SoftClose	●/●
FullAccess/EasyClean/Charnière MaxLoad	●/●/●
Commande	
Concept de commande	MasterSensor
SuperFroid/SuperFrost/Mode Shabbat	●/-/●
Nombre de zones de température	2
Réfrigérateur/Zone de réfrigération	
Nombre de clayettes	2
Nombre de tiroirs à légumes/Tiroirs PerfectFresh	1/2
Compartment de porte intérieure pour conserves/bouteilles	1/3
Nombre de grilles en bois FlexiFrame/Matériau des grilles en bois	-/-
SommelierSet/NoteBoard	-/-
Emplacements pour le nombre de bouteilles de bordeaux de 0,75 l	
Nombre de rayons/Nombre de tiroirs de congélation	-/-
Paniers de porte intérieurs petits/grands	-/-
Efficacité et durabilité	
Classe d'efficacité énergétique (A-G)/classe sonore (A-D)	E/C
Consommation d'énergie par an/en 24 h en kWh	166/0,454
Fonctions domotiques	
Miele@home	●
Sécurité	
Fonction de verrouillage	●
Signal sonore pour porte/température	●/●
Signal optique pour porte/température	●/-
Informations techniques	
Dimensions de l'appareil en mm (l x H)	762 – 765 x 2134 – 2164
Poids en kg	158,0
Technique de fixation	Porte fixe
Poids max. façade de porte partie réfrigération/congélation en kg	27/-
Classe climatique	SN-T
Zone de refroidissement/dont zone MasterFresh/Zone de congélation 4 * en l	467/69,0/-
Zone de mise en température/Volume total utile en l	-/467
Temps d'entreposage en cas de panne/Capacité de congélation en h/kg	-/-
Capacité de bouteilles de bordeaux de 0,75 l au max	-
Puissance acoustique en dB(A) re1pW	40
Tension en V/Protection par fusible A/Consommation électrique en mA	220 – 240/10/3000

N° mat.	N° EAN	Couleur	PVC, TVA incl., CAR incl.	CAR TVA incl.	PVC, hors TVA, hors CAR
11530510	4002516335009		11'130.-	50.05	10'249.72

Les schémas d'encastrement de cet appareil se trouvent au verso ou à la page suivante

Schémas d'encastrement détaillés sur www.miele.ch/documentation-planification
Édition janvier 2024
Réfrigérateurs, congélateurs et caves à vin Miele

Réfrigérateur encastrable, MasterCool

K 2802 Vi

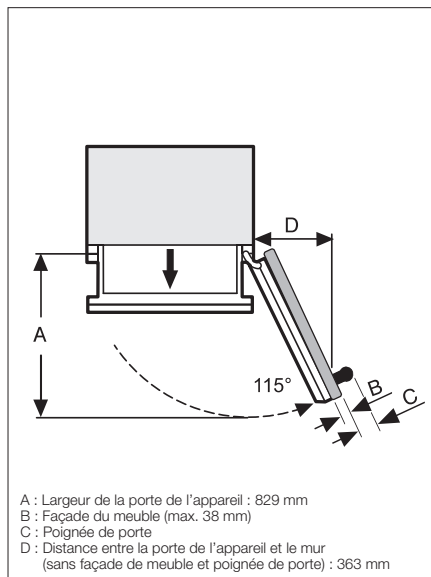
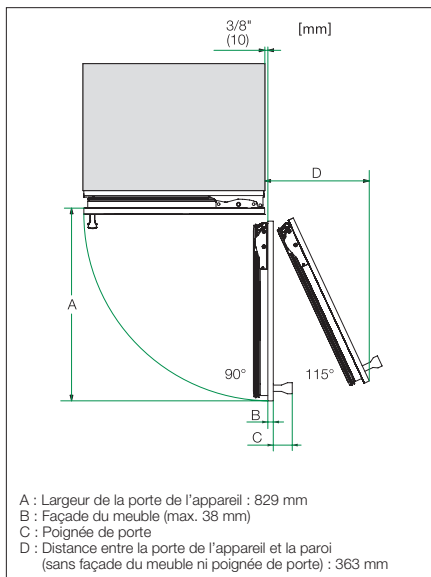
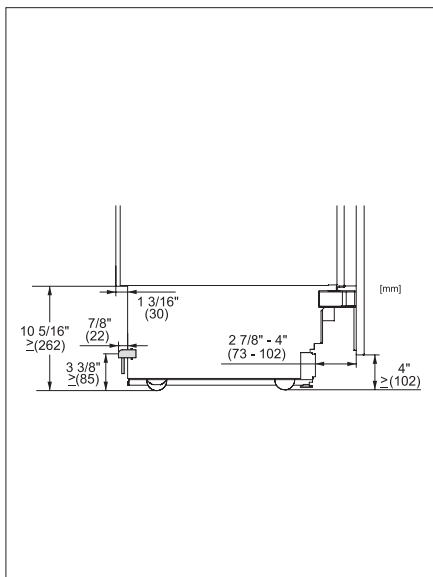
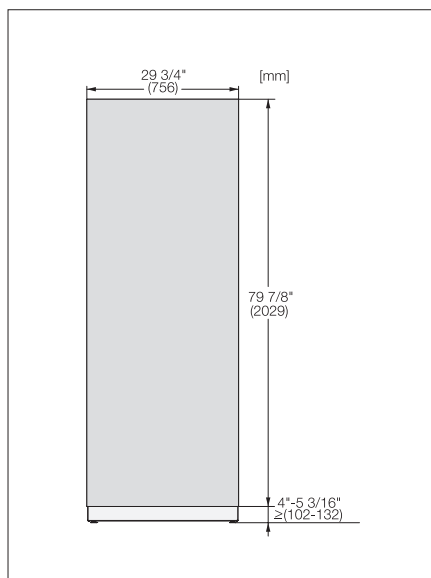
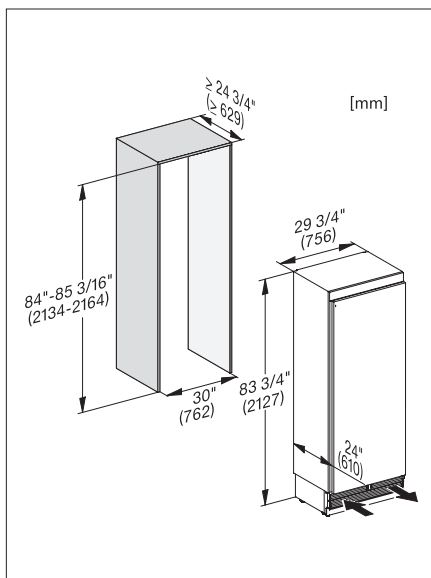
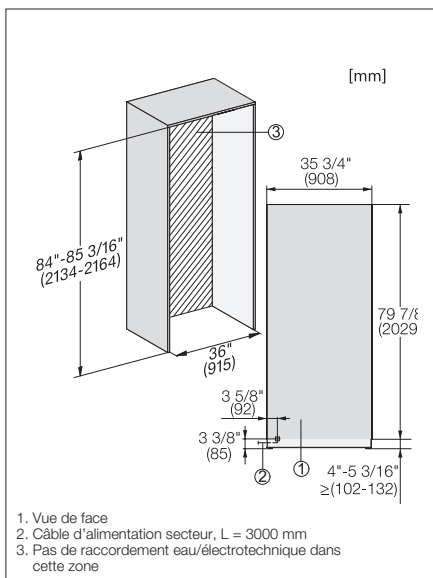

Congélateur encastrable, MasterCool

F 2813 Vi

Hauteur de niche
2134 mm

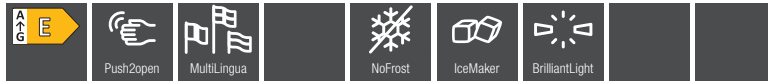
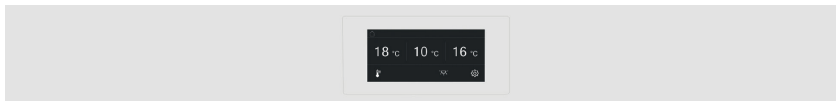

*livrable dès novembre

Modèle/désignation commerciale	F 2813 Vi gauche*
Catégorie d'appareils	
Réfrigérateur-congélateur/Réfrigérateur	-/-
Congélateur/Cave à vin	●/-
Modèle	
Appareil encastrable intégré/sous-encastré/avec panneau décoratif	●/-/-
Charnières/charnières réversibles/Side-by-Side possible	gauche/●/●
Design	
Couleur de la façade	-
Éclairage zone de réfrigération/de congélation	BrilliantLight
Confort d'utilisation	
Système de refroidissement	-
IceMaker avec raccordement fixe à l'eau/Ice Water Dispenser	●/-
DuplexCool Pro/DynaCool/NoFrost	-/-/●
SelfClose/SlidingShelf/Active AirClean Filter	-/-/-
Assistance ouverture de porte/Fermeture de porte SoftClose	●/-
FullAccess/EasyClean/Charnière MaxLoad	●/●/●
Commande	
Concept de commande	MasterSensor
SuperFroid/SuperFrost/Mode Shabbat	-/●/●
Nombre de zones de température	1
Réfrigérateur/Zone de réfrigération	
Nombre de clayettes	-
Nombre de tiroirs à légumes/Tiroirs PerfectFresh	-/-
Compartment de porte intérieure pour conserves/bouteilles	-/-
Nombre de grilles en bois FlexiFrame/Matériau des grilles en bois	-/-
SommelierSet/NoteBoard	-/-
Emplacements pour le nombre de bouteilles de bordeaux de 0,75 l	
Nombre de rayons/Nombre de tiroirs de congélation	2/2
Paniers de porte intérieurs petits/grands	1/3
Efficacité et durabilité	
Classe d'efficacité énergétique (A-G)/classe sonore (A-D)	E/D
Consommation d'énergie par an/en 24 h en kWh	321/0,791
Fonctions domotiques	
Miele@home	●
Sécurité	
Fonction de verrouillage	●
Signal sonore pour porte/température	●/●
Signal optique pour porte/température	●/-
Informations techniques	
Dimensions de l'appareil en mm (l x H)	762 - 765 x 2134 - 2164
Poids en kg	162,6
Technique de fixation	Porte fixe
Poids max. façade de porte partie réfrigération/congélation en kg	-/28
Classe climatique	SN-T
Zone de refroidissement/dont zone MasterFresh/Zone de congélation 4 * en l	-/-/445
Zone de mise en température/Volume total utile en l	-/445
Temps d'entreposage en cas de panne/Capacité de congélation en h/kg	10/23
Capacité de bouteilles de bordeaux de 0,75 l au max	-
Puissance acoustique en dB(A) re1pW	42
Tension en V/Protection par fusible A/Consommation électrique en mA	220 - 240/10/3000

N° mat.	N° EAN	Couleur	PVC, TVA incl., CAR incl.	CAR TVA incl.	PVC, hors TVA, hors CAR
12366220	4002516712633		11'790.-	50.05	10'860.27

Les schémas d'encastrement de cet appareil se trouvent au verso ou à la page suivante

Congélateur encastrable, MasterCool

F 2813 Vi

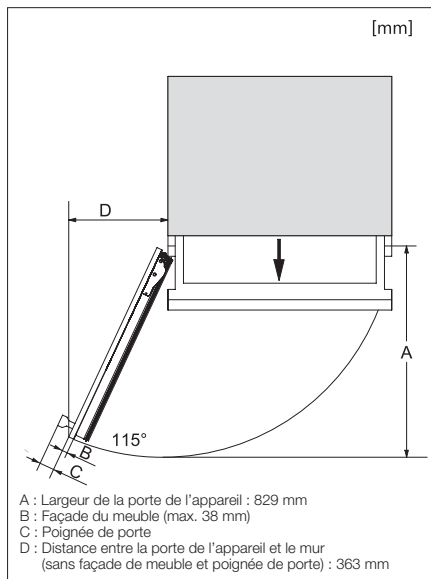
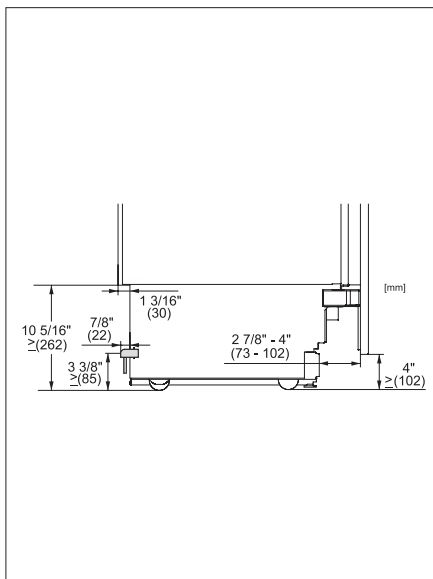
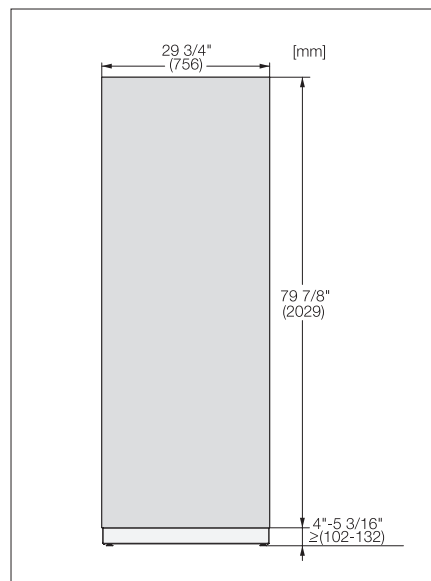
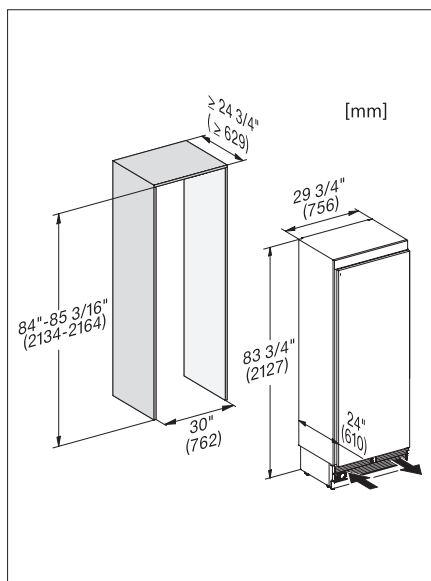
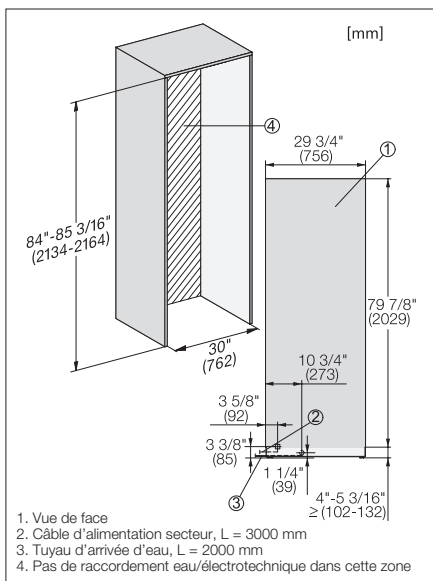

Congélateur encastrable, MasterCool

F 2413 Vi

Hauteur de niche
2134 mm

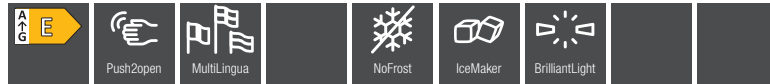
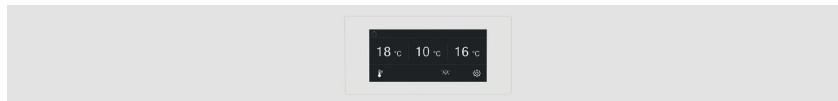

Modèle/désignation commerciale	F 2413 Vi gauche*
Catégorie d'appareils	
Réfrigérateur-congélateur/Réfrigérateur	-/-
Congélateur/Cave à vin	●/-
Modèle	
Appareil encastrable intégré/sous-encastré/avec panneau décoratif	●/-/-
Charnières/charnières réversibles/Side-by-Side possible	gauche/●/●
Design	
Couleur de la façade	-
Éclairage zone de réfrigération/de congélation	BrilliantLight
Confort d'utilisation	
Système de refroidissement	-
IceMaker avec raccordement fixe à l'eau/Ice Water Dispenser	●/-
DuplexCool Pro/DynaCool/NoFrost	-/-/●
SelfClose/SlidingShelf/Active AirClean Filter	-/-/-
Assistance ouverture de porte/Fermeture de porte SoftClose	●/-
FullAccess/EasyClean/Charnière MaxLoad	●/●/●
Commande	
Concept de commande	MasterSensor
SuperFroid/SuperFrost/Mode Shabbat	-/●/●
Nombre de zones de température	1
Réfrigérateur/Zone de réfrigération	
Nombre de clayettes	-
Nombre de tiroirs à légumes/Tiroirs PerfectFresh	-/-
Compartment de porte intérieure pour conserves/bouteilles	-/-
Nombre de grilles en bois FlexiFrame/Matériau des grilles en bois	-/-
SommelierSet/NoteBoard	-/-
Emplacements pour le nombre de bouteilles de bordeaux de 0,75 l	
Nombre de rayons/Nombre de tiroirs de congélation	2/2
Paniers de porte intérieurs petits/grands	1/3
Efficacité et durabilité	
Classe d'efficacité énergétique (A-G)/classe sonore (A-D)	E/D
Consommation d'énergie par an/en 24 h en kWh	246/0,607
Fonctions domotiques	
Miele@home	●
Sécurité	
Fonction de verrouillage	●
Signal sonore pour porte/température	●/●
Signal optique pour porte/température	●/-
Informations techniques	
Dimensions de l'appareil en mm (l x H)	457 - 460 x 2134 - 2164
Poids en kg	118,0
Technique de fixation	Porte fixe
Poids max. façade de porte partie réfrigération/congélation en kg	-/59
Classe climatique	SN-T
Zone de refroidissement/dont zone MasterFresh/Zone de congélation 4 * en l	-/-/240
Zone de mise en température/Volume total utile en l	-/240
Temps d'entreposage en cas de panne/Capacité de congélation en h/kg	6/16
Capacité de bouteilles de bordeaux de 0,75 l au max	-
Puissance acoustique en dB(A) re1pW	42
Tension en V/Protection par fusible A/Consommation électrique en mA	220 - 240/10/3000



*livrable dès novembre

N° mat.	N° EAN	Couleur	PVC, TVA incl., CAR incl.	CAR TVA incl.	PVC, hors TVA, hors CAR
12021680	4002516550099		10'250.-	50.05	9'435.66

Les schémas d'encastrement de cet appareil se trouvent au verso ou à la page suivante

Congélateur encastrable, MasterCool

F 2413 Vi

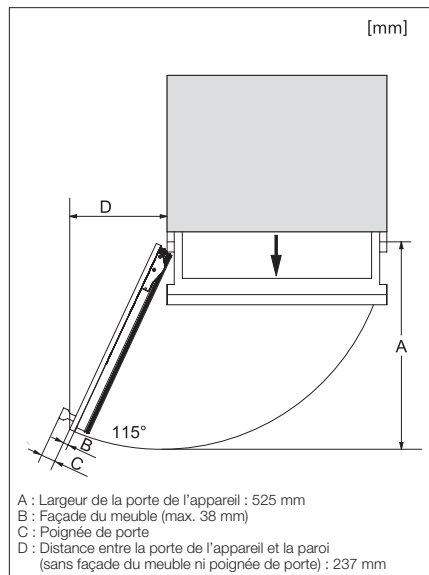
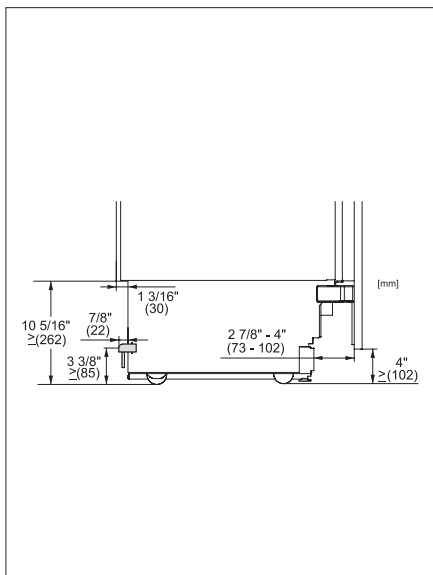
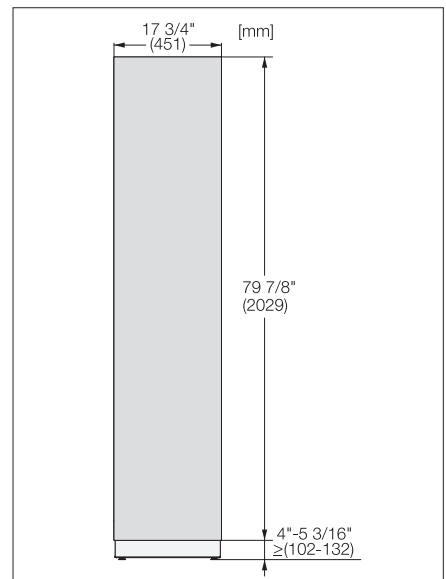
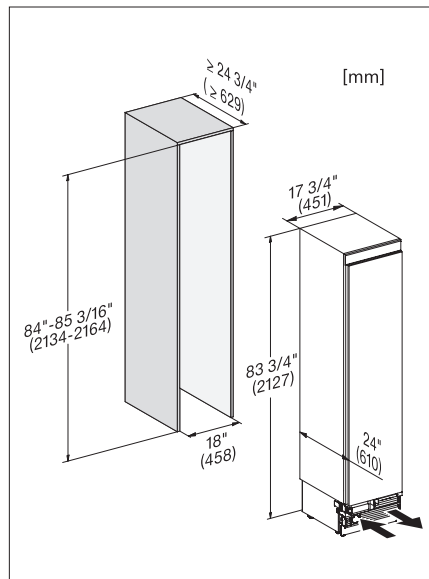
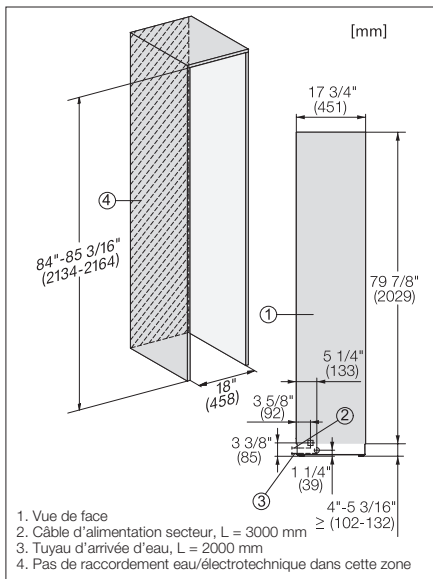

Cave à vin encastrable, MasterCool

KWT 2672 VIS

Hauteur de niche
2134 mm

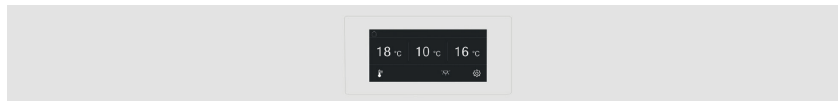

Modèle/désignation commerciale	KWT 2672 VIS gauche
Catégorie d'appareils	
Réfrigérateur-congélateur/Réfrigérateur	-/-
Congélateur/Cave à vin	-/●
Modèle	
Appareil encastrable intégré/sous-encastré/avec panneau décoratif	●/-/-
Charnières/charnières réversibles/Side-by-Side possible	gauche/●/●
Design	
Couleur de la façade	-
Éclairage zone de réfrigération/de congélation	BrilliantLight
Confort d'utilisation	
Système de refroidissement	-
IceMaker avec raccordement fixe à l'eau/Ice Water Dispenser	-/-
DuplexCool Pro/DynaCool/NoFrost	-/●/-
SelfClose/SlidingShelf/Active AirClean Filter	-/-/-
Assistance ouverture de porte/Fermeture de porte SoftClose	●/●
FullAccess/EasyClean/Charnière MaxLoad	-/-/●
Commande	
Concept de commande	MasterSensor
SuperFroid/SuperFrost/Mode Shabbat	-/-/●
Nombre de zones de température	3
Réfrigérateur/Zone de réfrigération	
Nombre de clayettes	-
Nombre de tiroirs à légumes/Tiroirs PerfectFresh	-/-
Compartment de porte intérieure pour conserves/bouteilles	-/-
Nombre de grilles en bois FlexiFrame/Matériau des grilles en bois	9/Hêtre
SommelierSet/NoteBoard	●/●
Emplacements pour le nombre de bouteilles de bordeaux de 0,75 l	
Nombre de rayons/Nombre de tiroirs de congélation	-/-
Paniers de porte intérieurs petits/grands	-/-
Efficacité et durabilité	
Classe d'efficacité énergétique (A-G)/classe sonore (A-D)	G/D
Consommation d'énergie par an/en 24 h en kWh	155/0,425
Fonctions domotiques	
Miele@home	●
Sécurité	
Fonction de verrouillage	●
Signal sonore pour porte/température	●/●
Signal optique pour porte/température	●/●
Informations techniques	
Dimensions de l'appareil en mm (l x H)	610 – 613 x 2134 – 2164
Poids en kg	144,2
Technique de fixation	Porte fixe
Poids max. façade de porte partie réfrigération/congélation en kg	73/-
Classe climatique	SN-T
Zone de refroidissement/dont zone MasterFresh/Zone de congélation 4 * en l	-/-/-
Zone de mise en température/Volume total utile en l	370/370
Temps d'entreposage en cas de panne/Capacité de congélation en h/kg	-/-
Capacité de bouteilles de bordeaux de 0,75 l au max	91
Puissance acoustique en dB(A) re1pW	42
Tension en V/Protection par fusible A/Consommation électrique en mA	220 – 240/10/3000

N° mat.	N° EAN	Couleur	PVC, TVA incl., CAR incl.	CAR TVA incl.	PVC, hors TVA, hors CAR
11530690	4002516336556		13'750.-	50.05	12'673.40

Les schémas d'encastrement de cet appareil se trouvent au verso ou à la page suivante



Cave à vin encastrable, MasterCool

KWT 2672 ViS

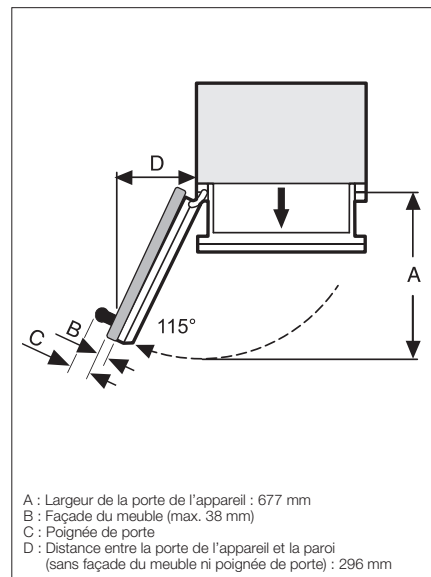
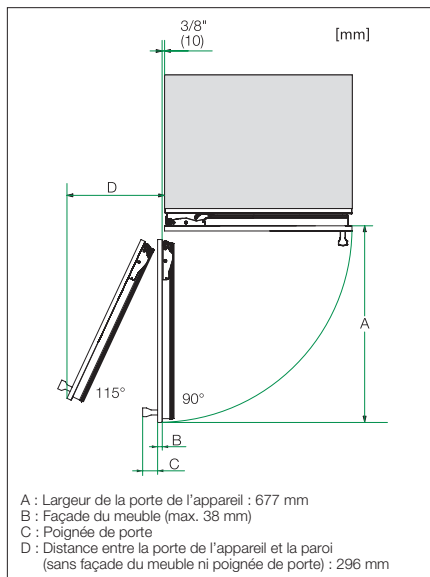
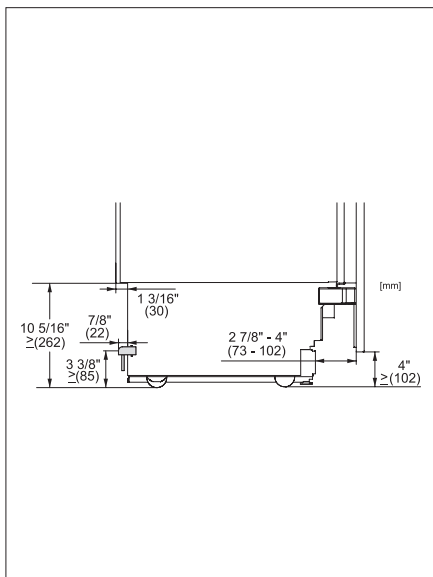
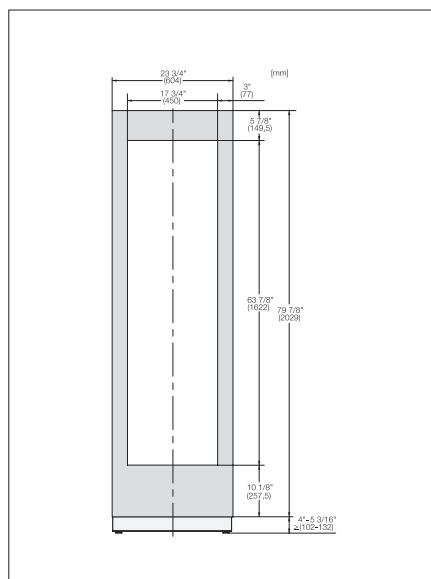
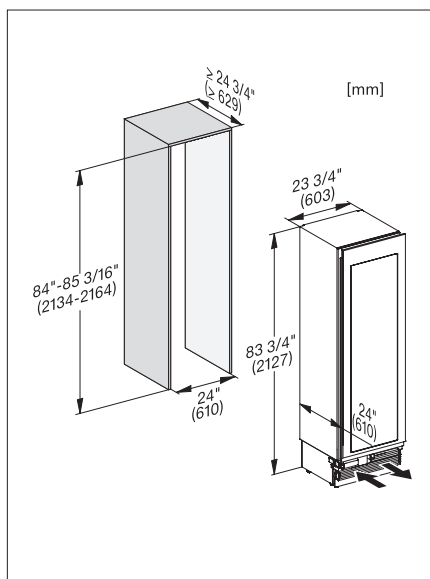
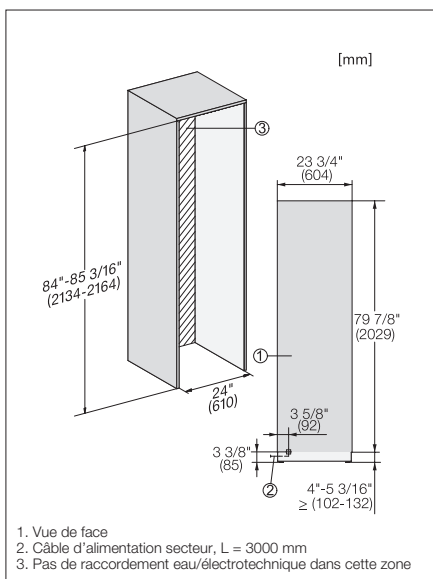

Cave à vin encastrable, MasterCool

KWT 2612 Vi

Hauteur de niche
2134 mm

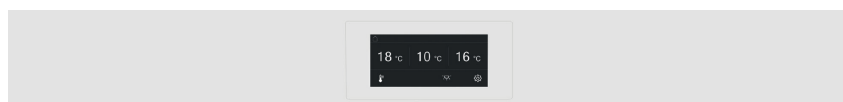

Modèle/désignation commerciale	KWT 2612 Vi gauche
Catégorie d'appareils	
Réfrigérateur-congélateur/Réfrigérateur	-/-
Congélateur/Cave à vin	-/●
Modèle	
Appareil encastrable intégré/sous-encastré/avec panneau décoratif	●/-/-
Charnières/charnières réversibles/Side-by-Side possible	gauche/●/●
Design	
Couleur de la façade	-
Éclairage zone de réfrigération/de congélation	BrilliantLight
Confort d'utilisation	
Système de refroidissement	-
IceMaker avec raccordement fixe à l'eau/Ice Water Dispenser	-/-
DuplexCool Pro/DynaCool/NoFrost	-/●/-
SelfClose/SlidingShelf/Active AirClean Filter	-/-/-
Assistance ouverture de porte/Fermeture de porte SoftClose	●/●
FullAccess/EasyClean/Charnière MaxLoad	-/-/●
Commande	
Concept de commande	MasterSensor
SuperFroid/SuperFrost/Mode Shabbat	-/-/●
Nombre de zones de température	3
Réfrigérateur/Zone de réfrigération	
Nombre de clayettes	-
Nombre de tiroirs à légumes/Tiroirs PerfectFresh	-/-
Compartment de porte intérieure pour conserves/bouteilles	-/-
Nombre de grilles en bois FlexiFrame/Matériau des grilles en bois	13/Hêtre
SommelierSet/NoteBoard	-/●
Emplacements pour le nombre de bouteilles de bordeaux de 0,75 l	
Nombre de rayons/Nombre de tiroirs de congélation	-/-
Paniers de porte intérieurs petits/grands	-/-
Efficacité et durabilité	
Classe d'efficacité énergétique (A-G)/classe sonore (A-D)	G/D
Consommation d'énergie par an/en 24 h en kWh	155/0,425
Fonctions domotiques	
Miele@home	●
Sécurité	
Fonction de verrouillage	●
Signal sonore pour porte/température	●/●
Signal optique pour porte/température	●/●
Informations techniques	
Dimensions de l'appareil en mm (l x H)	610 – 613 x 2134 – 2164
Poids en kg	148,4
Technique de fixation	Porte fixe
Poids max. façade de porte partie réfrigération/congélation en kg	73/-
Classe climatique	SN-T
Zone de refroidissement/dont zone MasterFresh/Zone de congélation 4 * en l	-/-/-
Zone de mise en température/Volume total utile en l	370/370
Temps d'entreposage en cas de panne/Capacité de congélation en h/kg	-/-
Capacité de bouteilles de bordeaux de 0,75 l au max	104
Puissance acoustique en dB(A) re1pW	42
Tension en V/Protection par fusible A/Consommation électrique en mA	220 – 240/10/3000

N° mat.	N° EAN	Couleur	PVC, TVA incl., CAR incl.	CAR TVA incl.	PVC, hors TVA, hors CAR
11530680	4002516336549		13'210.-	50.05	12'173.87

Les schémas d'encastrement de cet appareil se trouvent au verso ou à la page suivante



Cave à vin encastrable, MasterCool

KWT 2612 Vi

