

**Miele**

# Fours à micro-ondes

Documentation pour conseils et planification  
Janvier 2024

**Miele. Immer Besser.**



# Fours à micro-ondes

## Sommaire

<b>Aperçu de tous les symboles</b>	<b>3/MW</b>
<b>Variantes de couleurs</b>	<b>4/MW</b>
<b>Informations concernant le montage</b>	<b>5/MW</b>
<b>Accessoires de montage</b>	<b>6/MW</b>
<b>Aperçu des produits</b>	<b>7/MW</b>

### **Prix de vente conseillés**

Miele communique des prix de vente conseillés (PVC) en francs suisses (CHF).  
Le prix de vente conseillé comprend la contribution anticipée de recyclage (CAR).

### **Schémas d'encastrement – [www.miele.ch/documentation-planification](http://www.miele.ch/documentation-planification)**

Vous trouverez des schémas d'encastrement détaillés en ligne sur  
[www.miele.ch/documentation-planification](http://www.miele.ch/documentation-planification).

# Quelle est la signification de chaque icône ?

## Aperçu de tous les symboles utilisés pour les fours à micro-ondes



### Commande

Sélection directe des modes de fonctionnement et des durées avec les touches sensibles, affichage de textes à l'écran sur 1 ligne.



Sélection des modes de fonctionnement et des durées avec le bouton de commande, affichage à 7 segments.



### Volume d'enceinte

Volume d'enceinte : 46 litres



Volume d'enceinte : 26 litres



Volume d'enceinte : 17 litres



### MultiLingua

Vous pouvez paramétrer plusieurs langues sur l'écran afin de comprendre au mieux toutes les informations.



### Puissance

Puissance maximale de 900 watts.



Puissance maximale de 800 watts.



### Éclairage LED

Pour un éclairage optimal de l'ensemble de l'enceinte de cuisson.



### Gril à quartz

Pour gratiner les plats après cuisson.



### Pop-corn

Pour préparer du pop-corn frais rapidement et facilement.



### Programmes automatiques

Décongeler, cuire et préparer des aliments frais sans efforts.



### Plateau tournant de 40 cm

Le plateau tournant de 40 cm de diamètre permet d'utiliser des plats de différentes tailles ou plusieurs plats.

# Fours à micro-ondes

Variantes de couleurs

Hauteur de niche 450 mm

Hauteur de niche  
Norme Euro 350 mm / 360 mm  
Norme Suisse 381 mm / SMS 3/6

Inox CleanSteel  
PureLine



Blanc brillant  
VetroLine



Norme Euro 350 mm / 360 mm



Noir obsidienne  
VetroLine

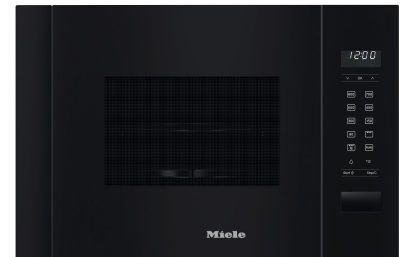

# Informations concernant le montage

[www.miele.ch/documentation-planification](http://www.miele.ch/documentation-planification)



## Hauteur d'encastrement des micro-ondes

Pour tous les modèles à poignée standard : profondeur de la poignée 47 mm. Les portes rabattables des fours basculent, lors de leur ouverture, jusqu'à 2 mm sous l'assise.

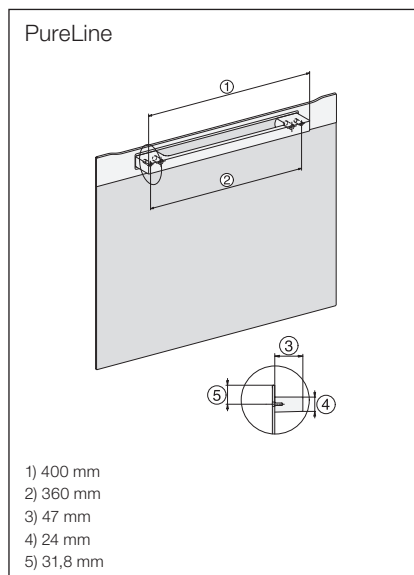
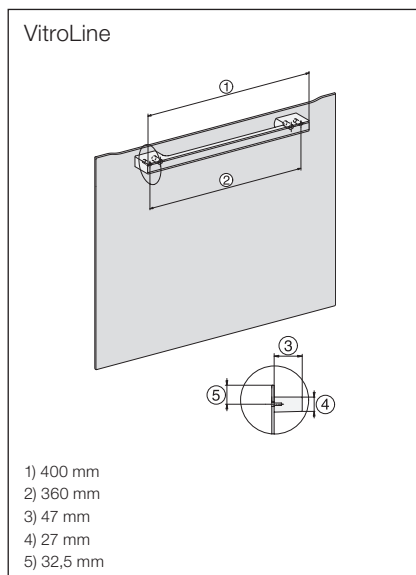

# Accessoires de montage

## Bandeaux de compensation



### Bandeau de compensation AB 36-1

Pour une niche de 36 cm de haut en combinaison avec M 2234-60

- Parfaite adaptation de l'appareil à la niche grâce au bandeau de compensation
- Harmonie optimale des couleurs avec l'appareil à combiner

N° mat. 11302940    noir obsidienne    109.–



### Bandeau de compensation AB 38-2

Pour une niche de 38 cm de haut en combinaison avec M 2234-60

- Parfaite adaptation de l'appareil à la niche grâce au bandeau de compensation
- Harmonie optimale des couleurs avec l'appareil à combiner

N° mat. 11302950    noir obsidienne    109.–



### Bandeau de compensation AB 42-1

Pour une niche de 42 cm de haut en combinaison avec M 2234-60

- Parfaite adaptation de l'appareil à la niche grâce au bandeau de compensation
- Harmonie optimale des couleurs avec l'appareil à combiner

N° mat. 7027140    blanc brillant    137.–  
N° mat. 7027160    noir obsidienne    137.–



### Bandeau de compensation AB 45-2

Pour une niche de 45 cm de haut en combinaison avec M 2234-60

- Parfaite adaptation de l'appareil à la niche grâce au bandeau de compensation
- Harmonie optimale des couleurs avec l'appareil à combiner

N° mat. 11302960    noir obsidienne    148.–

# Four à micro-ondes

M 7244-60 TC



Hauteur de niche  
450 mm

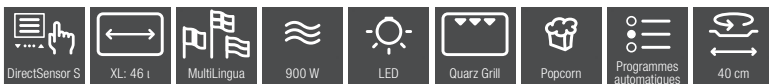

Désignation du modèle/pour la vente	M 7244-60 TC
<b>Design</b>	
ArtLine/PureLine/VitroLine	-/●/●
Sans poignée	-
TopControl/SideControl	●/-
<b>Avantages</b>	
Maintenir au chaud	●
Gril quartz	●
<b>Fonctions</b>	
Programmes automatiques	●
Micro-ondes seules	●
Fonctionnement combiné micro-ondes avec gril	●
<b>Confort d'utilisation</b>	
Affichage	DirectSensor S
SoftOpen/SoftClose	●/●
MultiLingua	●
Fonction Popcorn	●
Affichage de l'heure/Fonction Minuterie	●/●
Programmation du début/de la fin du temps de cuisson	●/●
Touche Quick Start	●
Réglages individuels	●
<b>Confort d'entretien</b>	
Enceinte inox	●
Porte CleanGlass	●
<b>Sécurité</b>	
Système de refroidissement avec porte froide	●
Sécurité enfants	●
Commutateur de sécurité	●
<b>Informations techniques</b>	
Volume de l'enceinte en l	46
Charnières de porte	en bas
Éclairage	1 spot LED
Hauteur de l'enceinte en cm	23,2
Diamètre du plateau tournant en cm	40,6
Puissance de micro-ondes commandée électroniquement	●
Niveaux de puissances du four microondes en W	80/150/300/450/600/750/900
Puissance du Gril en W	1.500
Dimension de la niche en mm (L x H x P)	562 – 568 x 450 – 452 x 550
Aération indépendante de la niche	●
Puissance totale de raccordement en kW/Tension en V/Fusibles en A	1,6/220 – 240/10
<b>Accessoires fournis</b>	
Grille	1
Plateau Gourmet	1

N° mat.	EAN-Nr.	Couleur	PVC, TVA incl., CAR incl.	CAR TVA incl.	PVC, hors TVA, hors CAR
11111740	4002516118473	ED	2'100.-	10.81	1'932.65
11111710	4002516118442	BW	2'100.-	10.81	1'932.65
11111730	4002516118466	SW	2'100.-	10.81	1'932.65

Fours à micro-ondes (EURO-60 cm)  
M 7244-60 TC  
en combinaison avec four

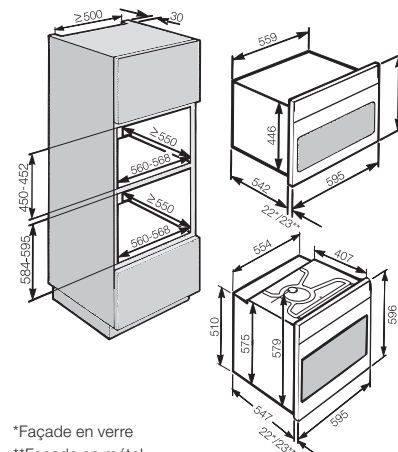

\*Façade en verre  
\*\*Façade en métal

# Four à micro-ondes

M 2234-60 SC



Hauteur de niche  
350 mm / 360 mm

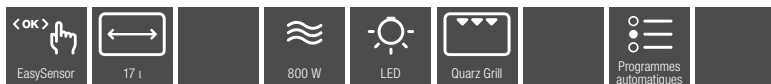
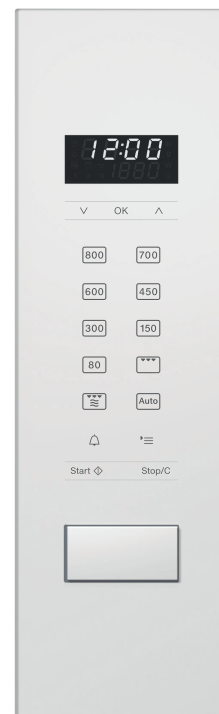
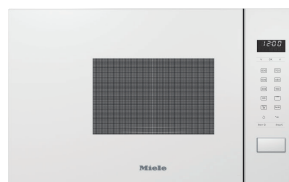

Désignation du modèle/pour la vente	M 2234-60 SC
<b>Design</b>	
ArtLine/PureLine/VitroLine	-/●/●
Sans poignée	●
TopControl/SideControl	-/●
<b>Avantages</b>	
Maintenir au chaud	●
Gril quartz	●
<b>Fonctions</b>	
Programmes automatiques	●
Micro-ondes seules	●
Fonctionnement combiné micro-ondes avec gril	●
<b>Confort d'utilisation</b>	
Affichage	EasySensor
SoftOpen/SoftClose	-/-
MultiLingua	-
Fonction Popcorn	-
Affichage de l'heure/Fonction Minuterie	●/●
Programmation du début/de la fin du temps de cuisson	-/●
Touche Quick Start	●
Réglages individuels	●
<b>Confort d'entretien</b>	
Enceinte inox	●
Porte CleanGlass	-
<b>Sécurité</b>	
Système de refroidissement avec porte froide	●
Sécurité enfants	●
Commutateur de sécurité	●
<b>Informations techniques</b>	
Volume de l'enceinte en l	17
Charnières de porte	à gauche
Éclairage	1 spot LED
Hauteur de l'enceinte en cm	20,2
Diamètre du plateau tournant en cm	27,2
Puissance de micro-ondes commandée électroniquement	●
Niveaux de puissances du four microondes en W	80/150/300/450/600/750/800
Puissance du Gril en W	800
Dimension de la niche en mm (L x H x P)	562 - 568 x 360 - 362 x 310
Aération indépendante de la niche	●
Puissance totale de raccordement en kW/Tension en V/Fusibles en A	1,3/220 - 240/10
<b>Accessoires fournis</b>	
Grille	1
Plateau Gourmet	1

N° mat.	EAN-Nr.	Couleur	PVC, TVA incl., CAR incl.	CAR TVA incl.	PVC, hors TVA, hors CAR
11111590	4002516118510	BW	1'370.-	2.50	1'265.04
11111600	4002516118527	SW	1'370.-	2.50	1'265.04

Four à micro-ondes (EURO-60 cm)  
M 2234-60 SC  
Combinaison avec four

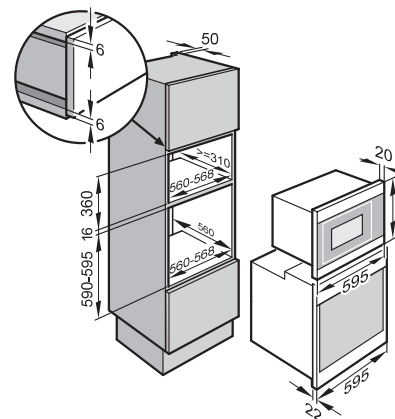

Four à micro-ondes (EURO-60 cm)  
M 2234-60 SC  
Encastrement dans un élément supérieur

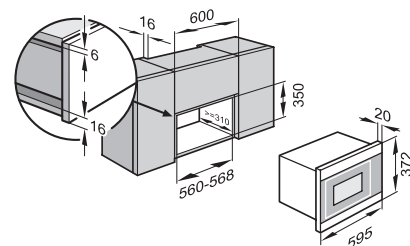

Schémas d'encastrement détaillés sur  
www.miele.ch/documentation-planification  
Édition janvier 2024  
Fours à micro-ondes Miele



# Four à micro-ondes

M 2224-55 SC



Hauteur de niche  
381 mm / SMS 3/6

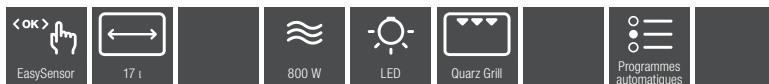
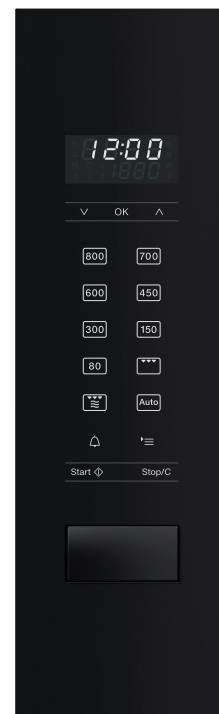

Désignation du modèle/pour la vente	M 2224-55 SC
<b>Design</b>	
ArtLine/PureLine/VitroLine	-/●
Sans poignée	●
TopControl/SideControl	-/●
<b>Avantages</b>	
Maintenir au chaud	●
Gril quartz	●
<b>Fonctions</b>	
Programmes automatiques	●
Micro-ondes seules	●
Fonctionnement combiné micro-ondes avec gril	●
<b>Confort d'utilisation</b>	
Affichage	EasySensor
SoftOpen/SoftClose	-/-
MultiLingua	-
Fonction Popcorn	-
Affichage de l'heure/Fonction Minuterie	●/●
Programmation du début/de la fin du temps de cuisson	-/●
Touche Quick Start	●
Réglages individuels	●
<b>Confort d'entretien</b>	
Enceinte inox	●
Porte CleanGlass	-
<b>Sécurité</b>	
Système de refroidissement avec porte froide	●
Sécurité enfants	●
Commutateur de sécurité	●
<b>Informations techniques</b>	
Volume de l'enceinte en l	17
Charnières de porte	à gauche
Éclairage	1 spot LED
Hauteur de l'enceinte en cm	20,2
Diamètre du plateau tournant en cm	27,2
Puissance de micro-ondes commandée électroniquement	●
Niveaux de puissances du four microondes en W	80/150/300/450/600/750/800
Puissance du Gril en W	800
Dimension de la niche en mm (L x H x P)	550 x 381 x >=310
Aération indépendante de la niche	●
Puissance totale de raccordement en kW/Tension en V/Fusibles en A	1,3/220 - 240/10
<b>Accessoires fournis</b>	
Grille	1
Plateau Gourmet	1

N° mat.	EAN-Nr.	Couleur	PVC, TVA incl., CAR incl.	CAR TVA incl.	PVC, hors TVA, hors CAR
11111580	4002516118404	SW	1'400.-	2.50	1'292.79

Four à micro-ondes (SMS-55 cm)

M 2224-55 SC

Kit de montage HS 55

Combinaison avec four

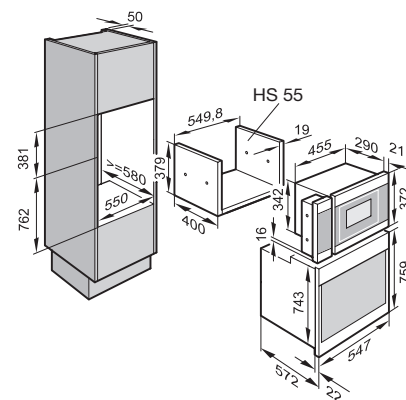

Four à micro-ondes (SMS-55 cm)

M 2224-55 SC

Encastrement dans un élément supérieur

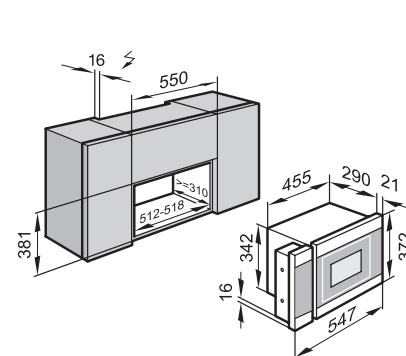

# Four à micro-onde

M 6012 SC à pose libre

À pose libre

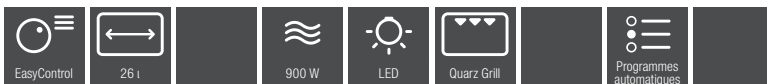
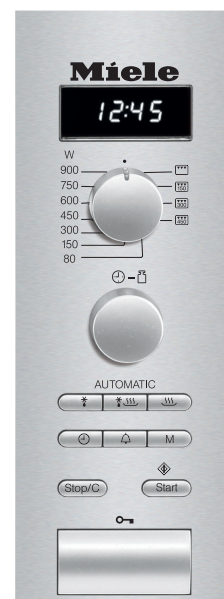

Désignation du modèle/pour la vente	M 6012 SC
<b>Design</b>	
ArtLine/PureLine/VitroLine	-/-/-
TopControl/SideControl	-/●
<b>Avantages produits</b>	
Maintien au chaud	●
Gril à quartz	●
<b>Modes de fonctionnement</b>	
Programmes automatiques	17
Fonctionnement micro-ondes seul	●
Fonctionnement combiné micro-ondes avec gril	●
<b>Confort d'utilisation</b>	
Fonction Popcorn	-
Affichage de l'heure	●
Minuteur/Arrêt automatique	●/●
Quick Start	●
Fonction mémoire	●
Réglages individuels	●
<b>Porte</b>	
Contact de porte	●
Touche d'ouverture de porte	●
<b>Entretien</b>	
Enceinte inox	●
Porte CleanGlass	-
<b>Efficacité et durabilité</b>	
Désactivation nocturne/Affichage de l'heure désactivé	●/-
<b>Caractéristiques techniques</b>	
Sécurité enfants	●
Interrupteur de sécurité	●
Commutateur de sécurité	●
<b>Caractéristiques techniques</b>	
Volume en l	26
Charnière de porte	à gauche
Éclairage	●
Hauteur de l'enceinte en cm	20,7
Diamètre du plateau tournant en cm	32,5
Puissance micro-ondes à commande électronique	●
Niveaux de puissance	80/150/300/450/600/750/900
Puissance gril en W	800
Dimensions de niche en mm (l x H x P)	-
Aération indépendante de la niche	●
Puissance totale de raccordement en kW/Tension en V/Fusibles en A	2,30/220 - 240/10
<b>Accessoires de série</b>	
Cloche	●
Grille de rôtissage	●
Plaque Gourmet	●

\* Valable uniquement pour inox CleanSteel

N° mat.	EAN-Nr.	Couleur	PVC, TVA incl., CAR incl.	CAR TVA incl.	PVC, hors TVA, hors CAR
9524540	4002515262979	ED	840.-	6.01	771.50