

Miele

Fours et cuisinières

Documentation pour conseils et planification
Janvier 2024

Miele. Immer Besser.



Fours et cuisinières

Sommaire

Catégorie d'appareils et points forts d'équipement	3/H-B
Aperçu de tous les symboles pour les fours et cuisinières	4/H-B
Concepts de commande fours	5/H-B
Variantes de couleurs fours	6/H-B
Concept de commande, variantes de couleurs cuisinières	7/H-B
Informations concernant le montage fours	8/H-B
Informations concernant le montage cuisinières	9/H-B
Combinaisons possibles	10/H-B
Accessoires de montage	11/H-B
Aperçu des produits	
Fours	13/H-B
Fours compacts	28/H-B
Fours compacts avec fonction micro-ondes	31/H-B
Cuisinières	34/H-B

Prix de vente conseillés



















Miele communique des prix de vente conseillés (PVC) en francs suisses (CHF).
Le prix de vente conseillé comprend la taxe anticipée de recyclage (TAR).

Schémas d'encastrement – www.miele.ch/documentation-planification

Vous trouverez des schémas d'encastrement détaillés en ligne sur
www.miele.ch/documentation-planification.

Aperçu des fours/cuisinières

Catégorie d'appareils et points forts d'équipement

				PureLine	VitroLine	ArtLine	
Fours	Équipement de produits	FoodView Exclusive to Miele	78xx ¹⁾				
				M Touch			
		MotionReact Exclusive to Miele	76xx				
				M Touch S			
		TasteControl Exclusive to Miele	74xx				
		DirectSensor					
		HydraCook Exclusive to Miele	72xx				
		DirectSensor S					
		WifiConn@ct, SoftOpen/Close*	28xx				
		EasyControl Plus					
				Design universel			
Cuisinières/ fours			24xx				
		EasyControl					









*ArtLine avec SoftOpen seulement

¹⁾ H 7890-90 BP seul en inox, sans TasteControl





Quelle est la signification de chaque icône ?

Aperçu de tous les symboles utilisés pour les fours et les cuisinières

Fours

-  **Commande**
Commande intuitive grâce au grand affichage entièrement tactile. Commande simple et rapide du bout des doigts.
-  **Commande intuitive**
Commande intuitive grâce à l'affichage entièrement tactile. Commande simple et rapide du bout des doigts.
-  **Sélection directe**
Sélection directe des modes de fonctionnement et des durées avec les touches sensibles, affichage de textes à l'écran sur 4 lignes.
-  **Sélection directe**
Sélection directe des modes de fonctionnement et des durées avec les touches sensibles, affichage de textes à l'écran sur 1 ligne.
-  **Sélection des modes de fonctionnement**
Sélection des modes de fonctionnement, des températures et des durées via le régulateur de commande, affichage sur un écran de texte d'une ligne ou, pour EasyControl, sur un écran à 7 segments.
-  **MultiLingua**
Vous pouvez paramétrer plusieurs langues sur l'écran afin de comprendre au mieux toutes les informations.
-  **Confort d'entretien**
Revêtement de surface breveté pour un confort de nettoyage inédit.
-  **Autonettoyage**
Autonettoyage de l'enceinte de cuisson.
-  **L'action de la pyrolyse**
L'action de la pyrolyse rend l'enceinte de cuisson et les accessoires étincelants de propreté.
-  **Efficacité énergétique**
L'étiquette-énergie vous renseigne sur la rentabilité et les performances de la hotte aspirante.
-  **Hydracook**
La combinaison de la chaleur tournante et de l'humidité donne d'excellents résultats de cuisson et de rôtissage.
-  **Rails télescopiques FlexiClip**
Rails entièrement extractibles pour une utilisation sûre des grilles de cuisson et de rôtissage à l'extérieur de l'enceinte.
-  **TasteControl**
Une fois la cuisson terminée, l'enceinte de cuisson est refroidie afin d'éviter une prolongation non souhaitée de la cuisson.
-  **Thermosonde**
Cuisson au degré près.
-  **FoodView**
Ne quittez pas vos préparations des yeux – grâce à la caméra dans l'enceinte de cuisson.

Cuisinières

-  **Commande**
Sélection des modes de fonctionnement, des températures et des durées avec le bouton de commande, affichage à l'écran sur 7 segments.
-  **Confort d'entretien**
Revêtement de surface breveté pour un confort de nettoyage inédit.
-  **Autonettoyage**
Autonettoyage de l'enceinte de cuisson.
-  **Efficacité énergétique**
L'étiquette-énergie vous renseigne sur la rentabilité et les performances de la hotte aspirante.

Fours

Concepts de commande



M Touch : Aussi simple et intuitif qu'un smartphone. La commande s'effectue par effleurement ou balayage directement sur l'écran. Les textes et les symboles sont toujours visibles de manière optimale grâce à leur couleur blanche. L'affichage peut être réglé sur une version lumineuse – parfait en cas d'utilisation d'appareils blancs.



M Touch S : Notre technologie éprouvée M Touch est disponible avec la même fonctionnalité dans un écran au design plus mince.



DirectSensor : Une simple pression sur les symboles permet de sélectionner le mode de fonctionnement souhaité. Les éléments tactiles et le curseur sous l'écran à 4 lignes permettent de naviguer dans les différents niveaux.



DirectSensor S : Une simple pression sur les symboles permet de sélectionner le mode de fonctionnement souhaité. Les éléments tactiles et le curseur sous l'écran à 1 ligne permettent de naviguer dans les différents niveaux.

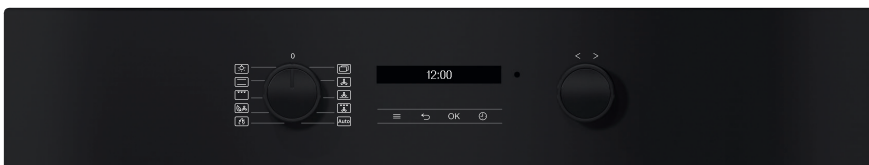

(H 28xx)



(H 24xx)

EasyControl Plus et EasyControl : Le mode de fonctionnement souhaité est sélectionné de manière classique en tournant le bouton de gauche. Les informations sur le statut ainsi que les réglages de la température et de la durée s'affichent sur un écran du texte d'une ligne ou sur un écran à 7 segments.

Fours

Variantes de couleurs



Inox CleanSteel
PureLine



Gris graphite
VitroLine



Blanc brillant
VitroLine



Noir obsidienne
VitroLine



Noir obsidienne
avec poignée universelle
(poignée inox : H 24xx seulement)

Cuisinières

Concept de commande et variantes de couleurs

Concept de commande

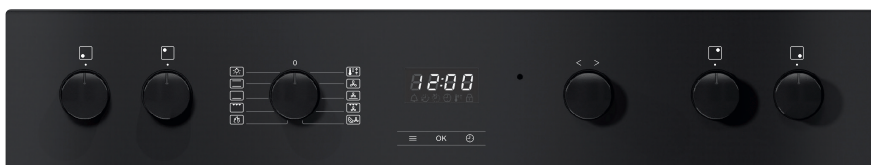

EasyControl : la sélection du mode de fonctionnement s'effectue de façon classique en tournant les régulateurs. Les informations de statut, telles que température et temps de cuisson, sont présentées sur un grand écran LCD à 7 segments.

Variantes de couleurs



Noir obsidienne
VitroLigne



Blanc brillant
VitroLine

Tous les modèles sont équipés d'une poignée universelle (inox).

Informations concernant le montage des fours

www.miele.ch/documentation-planification



Hauteur d'encastrement des fours

Pour tous les modèles à poignée standard ou universelle (H 24xx) : profondeur de la poignée 47 mm. Les portes rabattables des fours basculent, lors de leur ouverture, jusqu'à 2 mm sous l'assise.

▲ Tenir compte de la hauteur de montage pour l'encastrement sous les plans de cuisson.

Pour les fours dotés du nettoyage pyrolytique, il est impératif de veiller à une aération suffisante.

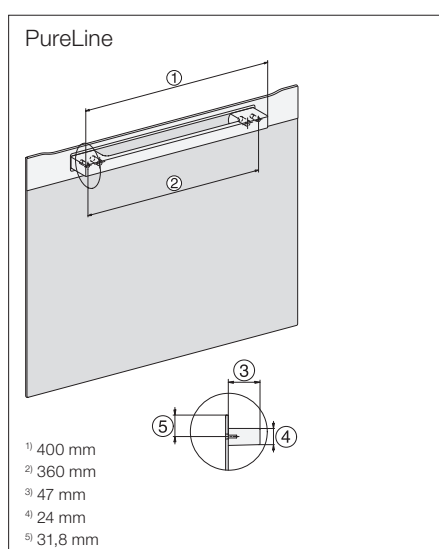
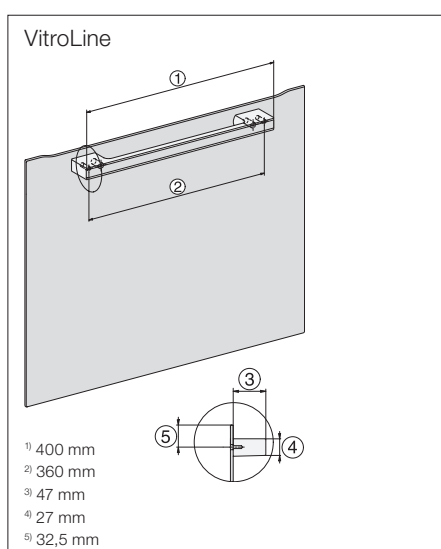

Informations concernant le montage des cuisinières

www.miele.ch/documentation-planification



Hauteur d'encastrement des cuisinières



Pour tous les modèles à poignée universelle : profondeur de la poignée 47 mm. Les portes rabattables des fours basculent, lors de leur ouverture, jusqu'à 2 mm sous l'assise.

▲ Tenir compte de la hauteur de montage pour l'encastrement sous les plans de cuisson.

Pour les fours dotés du nettoyage pyrolytique, il est impératif de veiller à une aération suffisante.

Cuisinières et plans de cuisson combinés

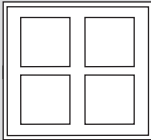
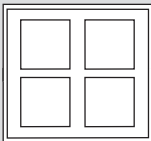
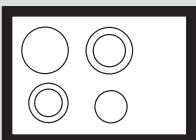
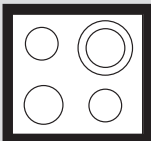
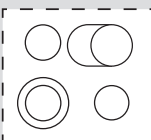
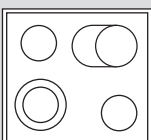
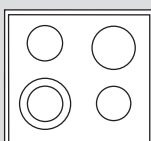
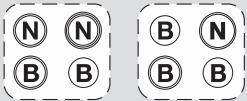
Combinaisons possibles

Cuisinières			
Plans de cuisson	SMS EURO	H 2456-55 EP H 2456-55 E	H 2456-60 EP H 2456-60 E
		H 2456-60 I (230 V)	
	KM 7063 FR Induction cadre à bordure haute	●	○
	KM 7005 FR Induction cadre à bordure haute	●	○
	KM 6039 cadre surdimensionné	○	●
	KM 6021 cadre surdimensionné	○	●
	KM 6017 affleurant	○	●
	KM 6013 cadre plat	○	●
	KM 6012 cadre plat	○	●
Jeux de plaques			
	KP 423 (7,0 kW) / KP 412 (6,5 kW)	○	●
	KP 303 (5,5 kW) / KP 302 (5,0 kW)	○	●*

○ Non

● Oui

*3 plaques de cuisson, 1 régulateur sans fonction

Jeux de plaques²⁾³⁾

²⁾ Schémas de plaques spéciaux contre supplém.

³⁾ Equipement des plaques

Puissance en watts :

● 1500 ○ 1500

● 2000 ○ 2000

Type de plaque :

● Plaque ultra-rap.

○ Plaque normale

Diamètre :

○ 14,5 cm ○ 18 cm ○ 22 cm

Accessoires de montage

Rails télescopiques FlexiClip



Rails télescopiques FlexiClip

Les rails télescopiques permettent de sortir intégralement les plaques à pâtisserie, les grilles à pâtisserie et à rôtir ainsi que le plat à rôtir Gourmet de l'enceinte de cuisson, et de les maintenir en toute sécurité dans chaque position. Ainsi, un rôti peut être facilement arrosé de son jus ou une grande pièce retournée sans risque de brûlure. De plus, les plaques, grilles ou plats à rôtir déposés sur les rails télescopiques FlexiClip s'insèrent individuellement et facilement à des hauteurs différentes. Trois niveaux sont utilisables simultanément ; l'enceinte de cuisson peut donc être équipée de trois paires de FlexiClips au maximum. Ces derniers se fixent simplement aux supports latéraux du four ou four à vapeur combiné.



Rails télescopiques FlexiClip HFC 71

Pour sortir intégralement les plaques à pâtisserie, les grilles à pâtisserie et à rôtir ainsi que le plat à rôtir Gourmet de l'enceinte de cuisson.

- Avec revêtement PerfectClean
- Pour cuisinières et fours H 2xxx/H 7xxx avec enceinte de cuisson de 49 l et 76 l
- Pour les fours à vapeur combinés DGC 72xx / 74xx / 76xx / 78xx

N° mat. 9520660

209.–



Rails télescopiques FlexiClip HFC 72 / HFC 92

Pour sortir intégralement les plaques à pâtisserie, les grilles à pâtisserie et à rôtir ainsi que le plat à rôtir Gourmet de l'enceinte de cuisson.

HFC 72 pour cuisinières et fours H 2xxx/H 7xxx avec enceinte de cuisson de 49 l et 76 l

- PyroFit (adaptés à la pyrolyse)

N° mat. 9520670

249.–

HFC 92 pour four H 7890-90 BP

- PyroFit (adaptés à la pyrolyse)

N° mat. 9520710

249.–

Possibilités de combinaison des rails télescopiques

Désignation	Fours H 2xxx		Fours H 7xxx			Fours à vapeur combinés DGC 72xx/74xx/76xx/78xx
	76 l	76 l Pyrolyse	76 l / 49 l	76 l / 49 l Pyrolyse	90 l Pyrolyse	68 l / 48 l
HFC 71 Perfect Clean	●		●			●
HFC 72 PyroFit		●		●		
HFC 92 PyroFit					●	

Accessoires de montage

Couvre-joint et baguette de compensation



Couvre-joint HKL 60

Pour dissimuler les arêtes des meubles lors de la combinaison de divers appareils

- Harmonie visuelle lors de l'installation grâce au couvre-joint
- Utilisation : combinaison verticale d'appareils de 45 et 60 cm de haut

N° mat. 10410570	gris graphite	54.-
N° mat. 7114780	inox CleanSteel	54.-
N° mat. 5165170	noir	54.-



Baguette de compensation HAL 90

Baguette de compensation nécessaire à l'intégration d'un four de 90 cm dans l'armoire inférieure. Cela permet d'installer un plan de cuisson électrique autonome.

N° mat. 11344390 noir obsidienne 132.-



Plaque de fond ENB 1060

Pour une dimension de fente optimale entre les appareils encastré Miele

- En métal avec revêtement pulvérisé
- Supporte jusqu'à 60 kg
- Avec vis et gabarits

N° mat. 10810730 90.-



Équerre de Support (2 pièces)

Pour appareils encastrables (2 pièces)

- Solution parfaite sans plancher intermédiaire
- Idéal pour plusieurs appareils dans une niche
- Dimensions : 490 x 60 x 60 x 2 mm

N° mat. 95274130 60.-

Four

H 7890-90 BP à pyrolyse

Hauteur de niche
475 mm ou 516 mm

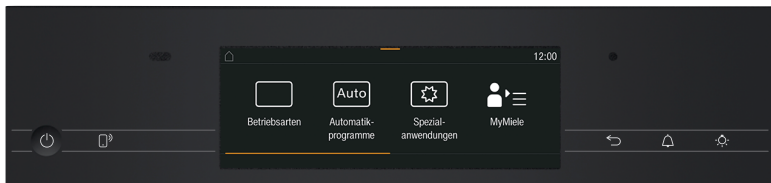

Pour encastrement sous plan : Bandeau de compensation HAL 90



Désignation du modèle/pour la vente	H 7890-90 BP
Design	
ArtLine/PureLine/VitroLine/Universelle	-/●/-/-
Sans poignée/Bouton escamotable	-/-
Avantages	
Tournebroche	●
Sonde thermique sans fil/Sonde thermique avec fil	●/-
Préchauffage rapide/Fonction Crisp	●/●
Fonctions	
Chaleur tournante +/Chaleur tournante Eco/Cuisson intensive/Décongélation	●/●/●/●
Chaleur sole-voûte/Chaleur sole/Chaleur voûte	●/●/●
Gril/Petit gril/Turbogrill	●/●/●
HydraCook	●
Programmes automatiques	●
Rôtissage automatique/Cuisson à basse température	●/●
Confort d'utilisation	
Affichage	M Touch
Détecteur de proximité MotionReact	●
FoodView	●
SoftOpen/SoftClose	●/●
Panneau de commande 3D	●
MultiLingua	●
Jets de vapeur programmables	●
Affichage de l'heure/de la date/Minuterie	●/●/●
Programmation du début/de la fin/de la durée de cuisson	●/●/●
Température réelle/de consigne/préconisée	●/●/●
Programmes personnels/Réglages individuels	20/●
Programme Sabbath	●
Efficacité et durabilité	
Classe d'efficacité énergétique (A++ - A)	A
Utilisation de la chaleur résiduelle	●
Confort d'entretien	
Enceinte avec PerfectClean et paroi arrière catalytique	-
Auto-nettoyage par pyrolyse	●
Catalyseur	●
Porte CleanGlass	●
Résistance de gril rabattable	●
Mise en réseau d'appareils électroménagers	
Miele@home/MobileControl	●/●
RemoteService/Affichage SuperVision	●/●
Sécurité	
Système de refroidissement avec façade froide/Contacteur de porte	●/●
Arrêt de sécurité/Sécurité enfants	●/●
Informations techniques	
Volume de l'enceinte en l/Nombre de niveaux d'introduction	90/3
Éclairage	BrilliantLight
Régulation de la température en °C	30 - 300
Dimension de la niche en mm (L x H x P)	860 x 475 - 517 x 550
Puissance de raccordement totale en kW/Tension en V/Fusible en A	5,6/400 3N~16
Accessoires fournis	
Plaque de cuisson/tôle universelle avec PerfectClean	-/2
Grille combinée sans/avec PerfectClean/pyrolysables	-/-/2
Rails télescopiques FlexiClip sans/avec PerfectClean/pyrolysables	-/-/2
Grille support sans/avec PerfectClean/pyrolysables	-/-/●
Bon pour livre de cuisine	●

N° mat.	N° EAN	Couleur	PVC, TVA incl., CAR incl.	CAR TVA incl.	PVC, hors TVA, hors CAR
11117530	4002516124016	ED	9'450.-	20.02	8'723.39

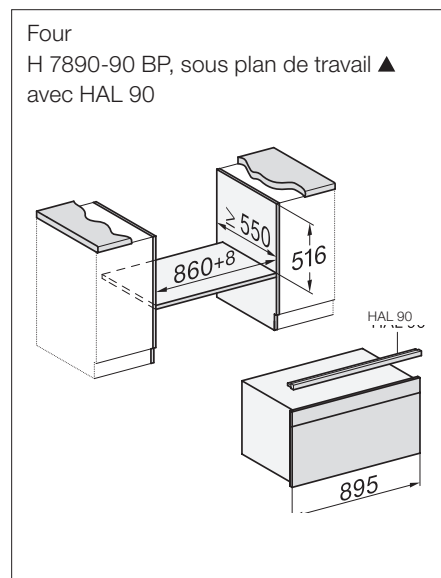
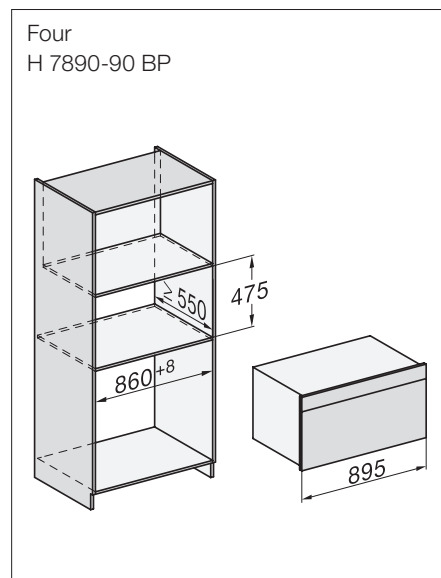

Four

H 7860-60 BP à pyrolyse



Hauteur de niche
600 mm



Désignation du modèle/pour la vente	H 7860-60 BP
Design	
ArtLine/PureLine/VitroLine/Universelle	-/●/●/-
Sans poignée/Bouton escamotable	-/-
Avantages	
TasteControl	●
Sonde thermique sans fil/Sonde thermique avec fil	●/-
Préchauffage rapide/Fonction Crisp	●/●
Fonctions	
Chaleur tournante +/Chaleur tournante Eco/Cuisson intensive/Décongélation	●/●/●/●
Chaleur sole-voûte/Chaleur sole/Chaleur voûte	●/●/●
Gril/Petit gril/Turbogrill	●/●/●
HydraCook	●
Programmes automatiques	●
Rôtissage automatique/Cuisson à basse température	●/●
Confort d'utilisation	
Affichage	M Touch
Détecteur de proximité MotionReact	●
FoodView	●
SoftOpen/SoftClose	●/●
Touch2Open	-
MultiLingua	●
Jets de vapeur programmables	●
Affichage de l'heure/de la date/Minuterie	●/●/●
Programmation du début/de la fin/de la durée de cuisson	●/●/●
Température réelle/de consigne/préconisée	●/●/●
Programmes personnels/Réglages individuels	20/●
Programme Sabbat	●
Tiroir à ustensils (module de chauffage HSH 4000 en option)	-
Efficacité et durabilité	
Classe d'efficacité énergétique (A++ - A)	A+
Utilisation de la chaleur résiduelle	●
Confort d'entretien	
Enceinte avec PerfectClean et paroi arrière catalytique	-
Auto-nettoyage par pyrolyse	●
Catalyseur	●
Porte CleanGlass	●
Résistance de gril rabattable	●
Mise en réseau d'appareils électroménagers	
Miele@home/MobileControl	●/●
RemoteService/Affichage SuperVision	●/●
Sécurité	
Système de refroidissement avec façade froide/Contacteur de porte	●/●
Arrêt de sécurité/Sécurité enfants	●/●
Informations techniques	
Volume de l'enceinte en l/Nombre de niveaux d'introduction	76/5
Éclairage	BrilliantLight
Régulation de la température en °C	30 - 300
Dimension de la niche en mm (L x H x P)	560 - 568 x 590 - 595 x 550
Puissance de raccordement totale en kW/Tension en V/Fusible en A	3,5/400 2N~/10
Accessoires fournis	
Plaque de cuisson/Tôle universelle avec PerfectClean	1/1
Grille combinée sans/avec PerfectClean/pyrolysables	-/-/1
Rails télescopiques FlexiClip sans/avec PerfectClean/pyrolysables	-/-/1
Grille support sans/avec PerfectClean/pyrolysables	-/-/●
Bon pour livre de cuisine	●

N° mat.	N° EAN	Couleur	PVC, TVA incl., CAR incl.	CAR TVA incl.	PVC, hors TVA, hors CAR
11117480	4002516193135	GR	4'800.-	10.81	4'430.33
11117490	4002516196815	ED	4'800.-	10.81	4'430.33
11117460	4002516172611	BW	4'800.-	10.81	4'430.33
11117470	4002516204268	SW	4'800.-	10.81	4'430.33

Fours (EURO-60 cm)

H 7860-60 BP/BPX, H 7660-60 BP,
H 7460-60 BP, H 7264-60 B,
H 2861-60 B/BP, H 2456-60 B/BP

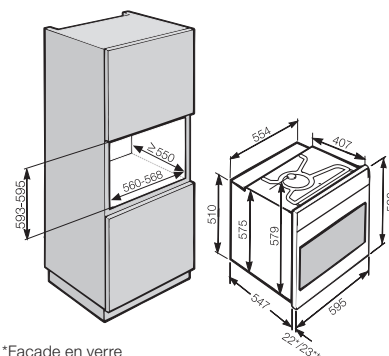

*Façade en verre
**Façade en métal

Four

H 7660-60 BP à pyrolyse



Hauteur de niche
600 mm



Désignation du modèle/pour la vente	H 7660-60 BP
Design	
ArtLine/PureLine/VitroLine/Universelle	-/●/●/-
Sans poignée/Bouton escamotable	-/-
Avantages	
TasteControl	●
Sonde thermique sans fil/Sonde thermique avec fil	-/●
Préchauffage rapide/Fonction Crisp	●/●
Fonctions	
Chaleur tournante +/Chaleur tournante Eco/Cuisson intensive/Décongélation	●/●/●/●
Chaleur sole-voûte/Chaleur sole/Chaleur voûte	●/●/●
Gril/Petit gril/Turbogrill	●/●/●
HydraCook	●
Programmes automatiques	●
Rôtissage automatique/Cuisson à basse température	●/●
Confort d'utilisation	
Affichage	M Touch S
Détecteur de proximité MotionReact	●
FoodView	-
SoftOpen/SoftClose	●/●
Touch2Open	-
MultiLingua	●
Jets de vapeur programmables	●
Affichage de l'heure/de la date/Minuterie	●/●/●
Programmation du début/de la fin/de la durée de cuisson	●/●/●
Température réelle/de consigne/préconisée	●/●/●
Programmes personnels/Réglages individuels	20/●
Programme Sabbath	●
Tiroir à ustensils (module de chauffage HSH 4000 en option)	-
Efficacité et durabilité	
Classe d'efficacité énergétique (A++ - A)	A+
Utilisation de la chaleur résiduelle	●
Confort d'entretien	
Enceinte avec PerfectClean et paroi arrière catalytique	-
Auto-nettoyage par pyrolyse	●
Catalyseur	●
Porte CleanGlass	●
Résistance de gril rabattable	●
Mise en réseau d'appareils électroménagers	
Miele@home/MobileControl	●/●
RemoteService/Affichage SuperVision	●/●
Sécurité	
Système de refroidissement avec façade froide/Contacteur de porte	●/●
Arrêt de sécurité/Sécurité enfants	●/●
Informations techniques	
Volume de l'enceinte en l/Nombre de niveaux d'introduction	76/5
Éclairage	BrilliantLight
Régulation de la température en °C	30 - 300
Dimension de la niche en mm (L x H x P)	560 - 568 x 590 - 595 x 550
Puissance de raccordement totale en kW/Tension en V/Fusible en A	3,5/400 2N~/10
Accessoires fournis	
Plaque de cuisson/Tôle universelle avec PerfectClean	1/1
Grille combinée sans/avec PerfectClean/pyrolysables	-/-/1
Rails télescopiques FlexiClip sans/avec PerfectClean/pyrolysables	-/-/1
Grille support sans/avec PerfectClean/pyrolysables	-/-/●
Bon pour livre de cuisine	●

N° mat.	N° EAN	Couleur	PVC, TVA incl., CAR incl.	CAR TVA incl.	PVC, hors TVA, hors CAR
11111130	4002516192473	GR	4'080.-	10.81	3'764.28
11111140	4002516118312	ED	4'080.-	10.81	3'764.28
12497230	4002516781103	SW	4'080.-	10.81	3'764.28

Fours (EURO-60 cm)

H 7860-60 BP/BPX, H 7660-60 BP,
H 7460-60 BP, H 7264-60 B,
H 2861-60 B/BP, H 2456-60 B/BP

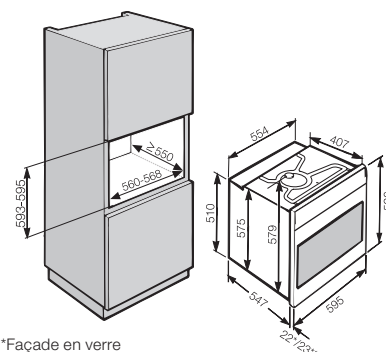

*Façade en verre
**Façade en métal

Four

H 7460-60 BP à pyrolyse



Hauteur de niche
600 mm



Désignation du modèle/pour la vente	H 7460-60 BP
Design	
ArtLine/PureLine/VitroLine/Universelle	-/●/●/-
Sans poignée/Bouton escamotable	-/-
Avantages	
TasteControl	●
Sonde thermique sans fil/Sonde thermique avec fil	-/-
Préchauffage rapide/Fonction Crisp	●/●
Fonctions	
Chaleur tournante +/Chaleur tournante Eco/Cuisson intensive/Décongélation	●/●/●/●
Chaleur sole-voûte/Chaleur sole/Chaleur voûte	●/●/-
Gril/Petit gril/Turbogrill	●/-/●
HydraCook	●
Programmes automatiques	●
Rôtissage automatique/Cuisson à basse température	●/-
Confort d'utilisation	
Affichage	DirectSensor
Détecteur de proximité MotionReact	-
FoodView	-
SoftOpen/SoftClose	●/●
Touch2Open	-
MultiLingua	●
Jets de vapeur programmables	●
Affichage de l'heure/de la date/Minuterie	●/●/●
Programmation du début/de la fin/de la durée de cuisson	●/●/●
Température réelle/de consigne/préconisée	●/●/●
Programmes personnels/Réglages individuels	20/●
Programme Sabbat	-
Tiroir à ustensils (module de chauffage HSH 4000 en option)	-
Efficacité et durabilité	
Classe d'efficacité énergétique (A++ - A)	A+
Utilisation de la chaleur résiduelle	●
Confort d'entretien	
Enceinte avec PerfectClean et paroi arrière catalytique	-
Auto-nettoyage par pyrolyse	●
Catalyseur	●
Porte CleanGlass	●
Résistance de gril rabattable	●
Mise en réseau d'appareils électroménagers	
Miele@home/MobileControl	●/●
RemoteService/Affichage SuperVision	●/-
Sécurité	
Système de refroidissement avec façade froide/Contacteur de porte	●/●
Arrêt de sécurité/Sécurité enfants	●/●
Informations techniques	
Volume de l'enceinte en l/Nombre de niveaux d'introduction	76/5
Éclairage	1 spot LED
Régulation de la température en °C	30 - 300
Dimension de la niche en mm (L x H x P)	560 - 568 x 590 - 595 x 550
Puissance de raccordement totale en kW/Tension en V/Fusible en A	3,5/400 2N~/10
Accessoires fournis	
Plaque de cuisson/Tôle universelle avec PerfectClean	1/1
Grille combinée sans/avec PerfectClean/pyrolysables	-/-/1
Rails télescopiques FlexiClip sans/avec PerfectClean/pyrolysables	-/-/-
Grille support sans/avec PerfectClean/pyrolysables	-/-/●
Bon pour livre de cuisine	●

N° mat.	N° EAN	Couleur	PVC, TVA incl., CAR incl.	CAR TVA incl.	PVC, hors TVA, hors CAR
11111070	4002516192503	GR	3'200.-	10.81	2'950.22
11111080	4002516192961	ED	3'200.-	10.81	2'950.22
11111050	4002516192497	BW	3'200.-	10.81	2'950.22
11111060	4002516192664	SW	3'200.-	10.81	2'950.22

Fours (EURO-60 cm)
H 7860-60 BP/BPX, H 7660-60 BP,
H 7460-60 BP, H 7264-60 B,
H 2861-60 B/BP, H 2456-60 B/BP

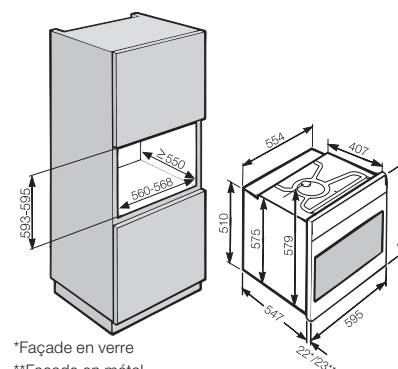

Schémas d'encastrement détaillés sur
www.miele.ch/documentation-planification
Édition janvier 2024
Cuisinières et fours Miele

Four

H 7264-60 B



Hauteur de niche
600 mm



Désignation du modèle/pour la vente	H 7264-60 B
Design	
ArtLine/PureLine/VitroLine/Universelle	-/●/●/-
Sans poignée/Bouton escamotable	-/-
Avantages	
TasteControl	-
Sonde thermique sans fil/Sonde thermique avec fil	-/-
Préchauffage rapide/Fonction Crisp	●/-
Fonctions	
Chaleur tournante +/Chaleur tournante Eco/Cuisson intensive/Décongélation	●/●/●/●
Chaleur sole-voûte/Chaleur sole/Chaleur voûte	●/●/-
Gril/Petit gril/Turbogrill	●/-/●
HydraCook	●
Programmes automatiques	●
Rôtissage automatique/Cuisson à basse température	●/-
Confort d'utilisation	
Affichage	DirectSensor S
Détecteur de proximité MotionReact	-
FoodView	-
SoftOpen/SoftClose	●/●
Touch2Open	-
MultiLingua	●
Jets de vapeur programmables	-
Affichage de l'heure/de la date/Minuterie	●/-/●
Programmation du début/de la fin/de la durée de cuisson	●/●/●
Température réelle/de consigne/préconisée	●/●/●
Programmes personnels/Réglages individuels	-/●
Programme Sabbat	-
Tiroir à ustensils (module de chauffage HSH 4000 en option)	-
Efficacité et durabilité	
Classe d'efficacité énergétique (A++ - A)	A+
Utilisation de la chaleur résiduelle	-
Confort d'entretien	
Enceinte avec PerfectClean et paroi arrière catalytique	●
Auto-nettoyage par pyrolyse	-
Catalyseur	-
Porte CleanGlass	●
Résistance de gril rabattable	●
Mise en réseau d'appareils électroménagers	
Miele@home/MobileControl	●/●
RemoteService/Affichage SuperVision	●/-
Sécurité	
Système de refroidissement avec façade froide/Contacteur de porte	●/●
Arrêt de sécurité/Sécurité enfants	●/●
Informations techniques	
Volume de l'enceinte en l/Nombre de niveaux d'introduction	76/5
Éclairage	1 spot halogène
Régulation de la température en °C	30 - 300
Dimension de la niche en mm (L x H x P)	560 - 568 x 590 - 595 x 550
Puissance de raccordement totale en kW/Tension en V/Fusible en A	3,5/400 2N~/10
Accessoires fournis	
Plaque de cuisson/Tôle universelle avec PerfectClean	1/1
Grille combinée sans/avec PerfectClean/pyrolysables	-/1/-
Rails télescopiques FlexiClip sans/avec PerfectClean/pyrolysables	-/-/-
Grille support sans/avec PerfectClean/pyrolysables	-/●/-
Bon pour livre de cuisine	●

N° mat.	N° EAN	Couleur	PVC, TVA incl., CAR incl.	CAR TVA incl.	PVC, hors TVA, hors CAR
11111040	4002516192954	ED	2'410.-	10.81	2'219.42
11593570	4002516375357	SW	2'410.-	10.81	2'219.42

Fours (EURO-60 cm)
H 7860-60 BP/BPX, H 7660-60 BP,
H 7460-60 BP, H 7264-60 B,
H 2861-60 B/BP, H 2456-60 B/BP

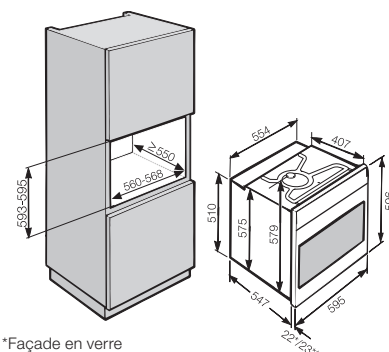

*Façade en verre
**Façade en métal

Four

H 2861-60 BP à pyrolyse



Hauteur de niche
600 mm

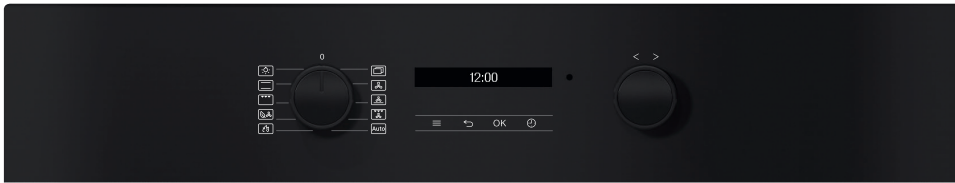

Désignation du modèle/pour la vente	H 2861-60 BP
Design	
ArtLine/PureLine/VitroLine/Universelle	-/●/●/-
Sans poignée/Bouton escamotable	-/-
Avantages	
TasteControl	-
Sonde thermique sans fil/Sonde thermique avec fil	-/-
Préchauffage rapide/Fonction Crisp/AirFry	●/-/●
Fonctions	
Chaleur tournante +/Chaleur tournante Eco/Cuisson intensive/Décongélation	●/●/●/-
Chaleur sole-voûte/Chaleur sole/Chaleur voûte	●/●/-
Gril/Petit gril/Turbogrill	●/-/●
HydraCook	-
Programmes automatiques	●
Rôtissage automatique/Cuisson à basse température	-/-
Confort d'utilisation	
Affichage	EasyControl Plus
Détecteur de proximité MotionReact	-
FoodView	-
SoftOpen/SoftClose	●/●
Touch2Open	-
MultiLingua	●
Jets de vapeur programmables	-
Affichage de l'heure/de la date/Minuterie	●/-/●
Programmation du début/de la fin/de la durée de cuisson	●/●/●
Température réelle/de consigne/préconisée	●/●/●
Programmes personnels/Réglages individuels	-/●
Programme Sabbat	-
Tiroir à ustensils (module de chauffage HSH 4000 en option)	-
Efficacité et durabilité	
Classe d'efficacité énergétique (A++ - A)	A+
Utilisation de la chaleur résiduelle	●
Confort d'entretien	
Enceinte avec PerfectClean et paroi arrière catalytique	-
Auto-nettoyage par pyrolyse	●
Catalyseur	-
Porte CleanGlass	●
Résistance de gril rabattable	●
Mise en réseau d'appareils électroménagers	
Miele@home/MobileControl	●/●
RemoteService/Affichage SuperVision	●/-
Sécurité	
Système de refroidissement avec façade froide/Contacteur de porte	●/-
Arrêt de sécurité/Sécurité enfants	●/●
Informations techniques	
Volume de l'enceinte en l/Nombre de niveaux d'introduction	76/5
Éclairage	1 spot halogène
Régulation de la température en °C	30 - 300
Dimension de la niche en mm (L x H x P)	560 - 568 x 590 - 595 x 550
Puissance de raccordement totale en kW/Tension en V/Fusible en A	3,6/400 2~/10
Accessoires fournis	
Plaque de cuisson/Tôle universelle avec PerfectClean	1/1
Grille combinée sans/avec PerfectClean/pyrolysables	1/-/-
Rails télescopiques FlexiClip sans/avec PerfectClean/pyrolysables	-/-/-
Grille support sans/avec PerfectClean/pyrolysables	●/-/-
Bon pour livre de cuisine	●

N° mat.	N° EAN	Couleur	PVC, TVA incl., CAR incl.	CAR TVA incl.	PVC, hors TVA, hors CAR
12145970	4002516680734	ED	2'390.-	10.81	2'200.92
12145930	4002516679981	BW	2'390.-	10.81	2'200.92
12145940	4002516679998	SW	2'390.-	10.81	2'200.92

Fours (EURO-60 cm)
H 7860-60 BP/BPX, H 7660-60 BP,
H 7460-60 BP, H 7264-60 B,
H 2861-60 B/BP, H 2456-60 B/BP

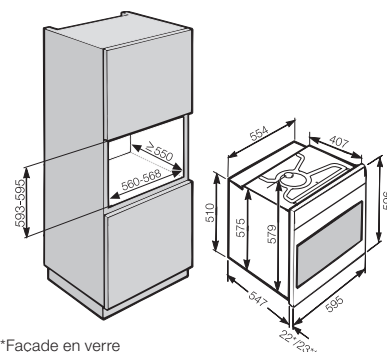

*Façade en verre
**Façade en métal

Four

H 2861-60 B



Hauteur de niche
600 mm

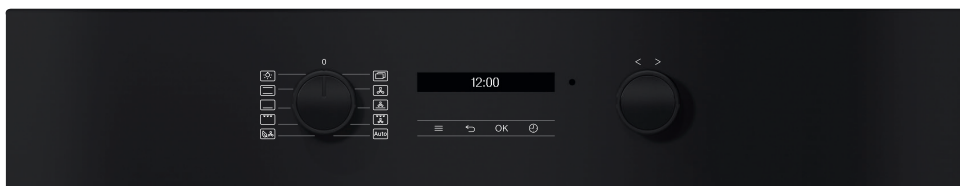

Désignation du modèle/pour la vente	H 2861-60 B
Design	
ArtLine/PureLine/VitroLine/Universelle	-/●/●/-
Sans poignée/Bouton escamotable	-/-
Avantages	
TasteControl	-
Sonde thermique sans fil/Sonde thermique avec fil	-/-
Préchauffage rapide/Fonction Crisp/AirFry	●/-/●
Fonctions	
Chaleur tournante +/Chaleur tournante Eco/Cuisson intensive/Décongélation	●/●/●/●
Chaleur sole-voûte/Chaleur sole/Chaleur voûte	●/●/-
Gril/Petit gril/Turbogrill	●/-/●
HydraCook	-
Programmes automatiques	●
Rôtissage automatique/Cuisson à basse température	-/-
Confort d'utilisation	
Affichage	EasyControl Plus
Détecteur de proximité MotionReact	-
FoodView	-
SoftOpen/SoftClose	●/●
Touch2Open	-
MultiLingua	●
Jets de vapeur programmables	-
Affichage de l'heure/de la date/Minuterie	●/-/●
Programmation du début/de la fin/de la durée de cuisson	●/●/●
Température réelle/de consigne/préconisée	●/●/●
Programmes personnels/Réglages individuels	-/●
Programme Sabbat	-
Tiroir à ustensils (module de chauffage HSH 4000 en option)	-
Efficacité et durabilité	
Classe d'efficacité énergétique (A++ - A)	A+
Utilisation de la chaleur résiduelle	●
Confort d'entretien	
Enceinte avec PerfectClean et paroi arrière catalytique	●
Auto-nettoyage par pyrolyse	-
Catalyseur	-
Porte CleanGlass	●
Résistance de gril rabattable	●
Mise en réseau d'appareils électroménagers	
Miele@home/MobileControl	●/●
RemoteService/Affichage SuperVision	●/-
Sécurité	
Système de refroidissement avec façade froide/Contacteur de porte	●/-
Arrêt de sécurité/Sécurité enfants	●/●
Informations techniques	
Volume de l'enceinte en l/Nombre de niveaux d'introduction	76/5
Éclairage	1 spot halogène
Régulation de la température en °C	30 - 300
Dimension de la niche en mm (L x H x P)	560 - 568 x 590 - 595 x 550
Puissance de raccordement totale en kW/Tension en V/Fusible en A	3,5/400 2~/10
Accessoires fournis	
Plaque de cuisson/Tôle universelle avec PerfectClean	1/1
Grille combinée sans/avec PerfectClean/pyrolysables	1/-/-
Rails télescopiques FlexiClip sans/avec PerfectClean/pyrolysables	-/-/-
Grille support sans/avec PerfectClean/pyrolysables	●/-/-
Bon pour livre de cuisine	●

N° mat.	N° EAN	Couleur	PVC, TVA incl., CAR incl.	CAR TVA incl.	PVC, hors TVA, hors CAR
12145960	4002516680819	ED	2'020.-	10.81	1'858.64
12145910	4002516680741	BW	2'020.-	10.81	1'858.64
12145920	4002516680758	SW	2'020.-	10.81	1'858.64

Fours (EURO-60 cm)
H 7860-60 BP/BPX, H 7660-60 BP,
H 7460-60 BP, H 7264-60 B,
H 2861-60 B/BP, H 2456-60 B/BP

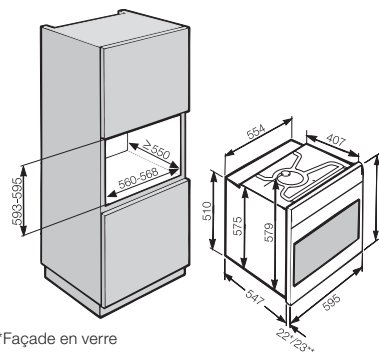

*Façade en verre
**Façade en métal

Four

H 2456-60 BP à pyrolyse



Hauteur de niche
600 mm



*livrable dès février 2024 env.



Désignation du modèle/pour la vente	H 2456-60 BP*
Design	
ArtLine/PureLine/VitroLine/Universelle	-/-/●
Sans poignée/Bouton escamotable	-/●
Avantages	
TasteControl	-
Sonde thermique sans fil/Sonde thermique avec fil	-/-
Préchauffage rapide/Fonction Crisp	●/-
Fonctions	
Chaleur tournante +/Chaleur tournante Eco/Cuisson intensive/Décongélation	●/●/●/-
Chaleur sole-voûte/Chaleur sole/Chaleur voûte	●/●/-
Gril/Petit gril/Turbogrill	●/-/●
HydraCook	-
Programmes automatiques	-
Rôtissage automatique/Cuisson à basse température	-/-
Confort d'utilisation	
Affichage	EasyControl
Détecteur de proximité MotionReact	-
FoodView	-
SoftOpen/SoftClose	-/-
Touch2Open	-
MultiLingua	-
Jets de vapeur programmables	-
Affichage de l'heure/de la date/Minuterie	●/-/●
Programmation du début/de la fin/de la durée de cuisson	-/●/●
Température réelle/de consigne/préconisée	●/●/●
Programmes personnels/Réglages individuels	-/●
Programme Sabbat	-
Tiroir à ustensils (module de chauffage HSH 4000 en option)	-
Efficacité et durabilité	
Classe d'efficacité énergétique (A++ - A)	A+
Utilisation de la chaleur résiduelle	-
Confort d'entretien	
Enceinte avec PerfectClean et paroi arrière catalytique	-
Auto-nettoyage par pyrolyse	●
Catalyseur	-
Porte CleanGlass	●
Résistance de gril rabattable	●
Mise en réseau d'appareils électroménagers	
Miele@home/MobileControl	-/-
RemoteService/Affichage SuperVision	-/-
Sécurité	
Système de refroidissement avec façade froide/Contacteur de porte	●/-
Arrêt de sécurité/Sécurité enfants	●/●
Informations techniques	
Volume de l'enceinte en l/Nombre de niveaux d'introduction	76/5
Éclairage	1 spot halogène
Régulation de la température en °C	30 - 280
Dimension de la niche en mm (L x H x P)	560 - 568 x 590 - 595 x 550
Puissance de raccordement totale en kW/Tension en V/Fusible en A	3,6/400 2~/10
Accessoires fournis	
Plaque de cuisson/Tôle universelle avec PerfectClean	1/1
Grille combinée sans/avec PerfectClean/pyrolysables	1/-/-
Rails télescopiques FlexiClip sans/avec PerfectClean/pyrolysables	-/-/-
Grille support sans/avec PerfectClean/pyrolysables	●/-/-
Bon pour livre de cuisine	●

N° mat.	N° EAN	Couleur	PVC, TVA incl., CAR incl.	CAR TVA incl.	PVC, hors TVA, hors CAR
12446300	4002516778547	SW	2'020.-	10.81	1'858.64

Fours (EURO-60 cm)
H 7860-60 BP/BPX, H 7660-60 BP,
H 7460-60 BP, H 7264-60 B,
H 2861-60 B/BP, H 2456-60 B/BP

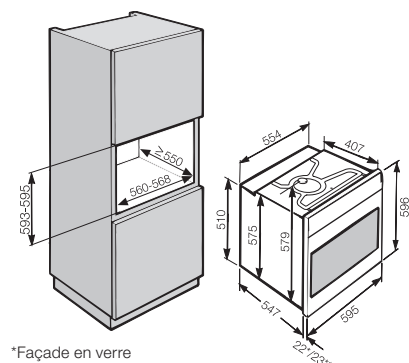

*Façade en verre
**Façade en métal

Four

H 2456-60 B



Hauteur de niche
600 mm



*livrable dès février 2024 env.



Désignation du modèle/pour la vente	H 2456-60 B*
Design	
ArtLine/PureLine/VitroLine/Universelle	-/-/●
Sans poignée/Bouton escamotable	-/●
Avantages	
TasteControl	-
Sonde thermique sans fil/Sonde thermique avec fil	-/-
Préchauffage rapide/Fonction Crisp	●/-
Fonctions	
Chaleur tournante +/Chaleur tournante Eco/Cuisson intensive/Décongélation	●/●/●/●
Chaleur sole-voûte/Chaleur sole/Chaleur voûte	●/●/-
Gril/Petit gril/Turbogrill	●/-/●
HydraCook	-
Programmes automatiques	-
Rôtissage automatique/Cuisson à basse température	-/-
Confort d'utilisation	
Affichage	EasyControl
Détecteur de proximité MotionReact	-
FoodView	-
SoftOpen/SoftClose	-/-
Touch2Open	-
MultiLingua	-
Jets de vapeur programmables	-
Affichage de l'heure/de la date/Minuterie	●/-/●
Programmation du début/de la fin/de la durée de cuisson	-/●/●
Température réelle/de consigne/préconisée	●/●/●
Programmes personnels/Réglages individuels	-/●
Programme Sabbat	-
Tiroir à ustensils (module de chauffage HSH 4000 en option)	-
Efficacité et durabilité	
Classe d'efficacité énergétique (A++ - A)	A+
Utilisation de la chaleur résiduelle	-
Confort d'entretien	
Enceinte avec PerfectClean et paroi arrière catalytique	●
Auto-nettoyage par pyrolyse	-
Catalyseur	-
Porte CleanGlass	●
Résistance de gril rabattable	●
Mise en réseau d'appareils électroménagers	
Miele@home/MobileControl	-/-
RemoteService/Affichage SuperVision	-/-
Sécurité	
Système de refroidissement avec façade froide/Contacteur de porte	●/-
Arrêt de sécurité/Sécurité enfants	●/●
Informations techniques	
Volume de l'enceinte en l/Nombre de niveaux d'introduction	76/5
Éclairage	1 spot halogène
Régulation de la température en °C	30 - 250
Dimension de la niche en mm (L x H x P)	560 - 568 x 590 - 595 x 550
Puissance de raccordement totale en kW/Tension en V/Fusible en A	3,5/400 2~/10
Accessoires fournis	
Plaque de cuisson/Tôle universelle avec PerfectClean	1/1
Grille combinée sans/avec PerfectClean/pyrolysables	1/-/-
Rails télescopiques FlexiClip sans/avec PerfectClean/pyrolysables	-/-/-
Grille support sans/avec PerfectClean/pyrolysables	●/-/-
Bon pour livre de cuisine	●

N° mat.	N° EAN	Couleur	PVC, TVA incl., CAR incl.	CAR TVA incl.	PVC, hors TVA, hors CAR
12446290	4002516779636	SW	1'670.-	10.81	1'534.87

Fours (EURO-60 cm)
H 7860-60 BP/BPX, H 7660-60 BP,
H 7460-60 BP, H 7264-60 B,
H 2861-60 B/BP, H 2456-60 B/BP

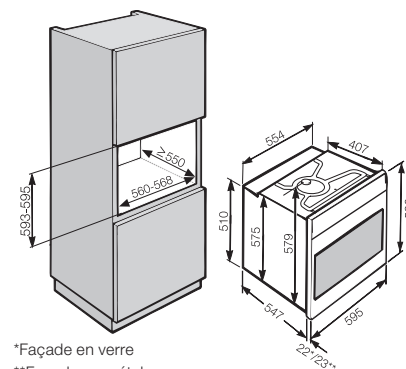

*Façade en verre
**Façade en métal

Schémas d'encastrement détaillés sur
www.miele.ch/documentation-planification
Édition janvier 2024
Cuisinières et fours Miele

Four

H 7660-55 BP à pyrolyse



Hauteur de niche
762 mm / SMS 6/6



Désignation du modèle/pour la vente	H 7660-55 BP
Design	
ArtLine/PureLine/VitroLine/Universelle	-/●/●/-
Sans poignée/Bouton escamotable	-/-
Avantages	
TasteControl	●
Sonde thermique sans fil/Sonde thermique avec fil	-/●
Préchauffage rapide/Fonction Crisp	●/●
Fonctions	
Chaleur tournante +/Chaleur tournante Eco/Cuisson intensive/Décongélation	●/●/●/●
Chaleur sole-voûte/Chaleur sole/Chaleur voûte	●/●/●
Gril/Petit gril/Turbogrill	●/●/●
HydraCook	●
Programmes automatiques	●
Rôtissage automatique/Cuisson à basse température	●/●
Confort d'utilisation	
Affichage	M Touch S
Détecteur de proximité MotionReact	●
FoodView	-
SoftOpen/SoftClose	●/●
Touch2Open	-
MultiLingua	●
Jets de vapeur programmables	●
Affichage de l'heure/de la date/Minuterie	●/●/●
Programmation du début/de la fin/de la durée de cuisson	●/●/●
Température réelle/de consigne/préconisée	●/●/●
Programmes personnels/Réglages individuels	20/●
Programme Sabbat	●
Tiroir à ustensils (module de chauffage HSH 4000 en option)	●
Efficacité et durabilité	
Classe d'efficacité énergétique (A++ - A)	A+
Utilisation de la chaleur résiduelle	●
Confort d'entretien	
Enceinte avec PerfectClean et paroi arrière catalytique	-
Auto-nettoyage par pyrolyse	●
Catalyseur	●
Porte CleanGlass	●
Résistance de gril rabattable	●
Mise en réseau d'appareils électroménagers	
Miele@home/MobileControl	●/●
RemoteService/Affichage SuperVision	●/●
Sécurité	
Système de refroidissement avec façade froide/Contacteur de porte	●/●
Arrêt de sécurité/Sécurité enfants	●/●
Informations techniques	
Volume de l'enceinte en l/Nombre de niveaux d'introduction	76/5
Éclairage	BrilliantLight
Régulation de la température en °C	30 - 300
Dimension de la niche en mm (L x H x P)	550 x 762 x 580
Puissance de raccordement totale en kW/Tension en V/Fusible en A	3,5/400 2N~/10
Accessoires fournis	
Plaque de cuisson/Tôle universelle avec PerfectClean	1/1
Grille combinée sans/avec PerfectClean/pyrolysables	-/-/1
Rails télescopiques FlexiClip sans/avec PerfectClean/pyrolysables	-/-/1
Grille support sans/avec PerfectClean/pyrolysables	-/-/●
Bon pour livre de cuisine	●

N° mat.	N° EAN	Couleur	PVC, TVA incl., CAR incl.	CAR TVA incl.	PVC, hors TVA, hors CAR
11119040	4002516172505	GR	4'180.-	10.81	3'856.79
11119020	4002516192565	ED	4'180.-	10.81	3'856.79
12497240	4002516781387	SW	4'180.-	10.81	3'856.79

Fours (SMS-55 cm)
H 7660-55 BP, H 7460-55 BP,
H 2861-55 B/BP, H 2456-55 B/BP

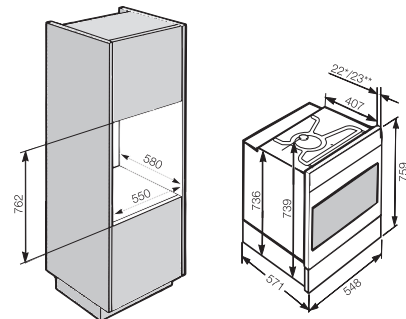

*Façade en verre
**Façade en métal

Fours (SMS-55 cm)
H 7660-55 BP, H 7460-55 BP,
H 2861-55 B/BP, H 2456-55 B/BP

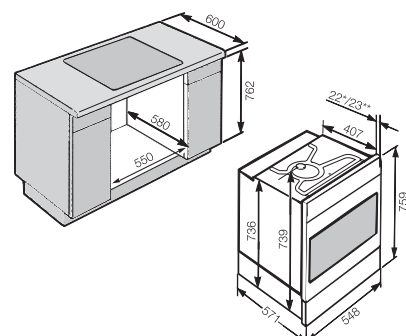

*Façade en verre
**Façade en métal

Four

H 7460-55 BP à pyrolyse



Hauteur de niche
762 mm / SMS 6/6



Désignation du modèle/pour la vente	H 7460-55 BP
Design	
ArtLine/PureLine/VitroLine/Universelle	-/●/-/-
Sans poignée/Bouton escamotable	-/-
Avantages	
TasteControl	●
Sonde thermique sans fil/Sonde thermique avec fil	-/-
Préchauffage rapide/Fonction Crisp	●/●
Fonctions	
Chaleur tournante +/Chaleur tournante Eco/Cuisson intensive/Décongélation	●/●/●/●
Chaleur sole-voûte/Chaleur sole/Chaleur voûte	●/●/-
Gril/Petit gril/Turbogrill	●/-/●
HydraCook	●
Programmes automatiques	●
Rôtissage automatique/Cuisson à basse température	●/-
Confort d'utilisation	
Affichage	DirectSensor
Détecteur de proximité MotionReact	-
FoodView	-
SoftOpen/SoftClose	●/●
Touch2Open	-
MultiLingua	●
Jets de vapeur programmables	●
Affichage de l'heure/de la date/Minuterie	●/●/●
Programmation du début/de la fin/de la durée de cuisson	●/●/●
Température réelle/de consigne/préconisée	●/●/●
Programmes personnels/Réglages individuels	20/●
Programme Sabbat	-
Tiroir à ustensils (module de chauffage HSH 4000 en option)	●
Efficacité et durabilité	
Classe d'efficacité énergétique (A++ - A)	A+
Utilisation de la chaleur résiduelle	●
Confort d'entretien	
Enceinte avec PerfectClean et paroi arrière catalytique	-
Auto-nettoyage par pyrolyse	●
Catalyseur	●
Porte CleanGlass	●
Résistance de gril rabattable	●
Mise en réseau d'appareils électroménagers	
Miele@home/MobileControl	●/●
RemoteService/Affichage SuperVision	●/-
Sécurité	
Système de refroidissement avec façade froide/Contacteur de porte	●/●
Arrêt de sécurité/Sécurité enfants	●/●
Informations techniques	
Volume de l'enceinte en l/Nombre de niveaux d'introduction	76/5
Éclairage	1 spot LED
Régulation de la température en °C	30 - 300
Dimension de la niche en mm (L x H x P)	550 x 762 x 580
Puissance de raccordement totale en kW/Tension en V/Fusible en A	3,5/400 2N~/10
Accessoires fournis	
Plaque de cuisson/Tôle universelle avec PerfectClean	1/1
Grille combinée sans/avec PerfectClean/pyrolysables	-/-/1
Rails télescopiques FlexiClip sans/avec PerfectClean/pyrolysables	-/-/-
Grille support sans/avec PerfectClean/pyrolysables	-/-/●
Bon pour livre de cuisine	●

N° mat.	N° EAN	Couleur	PVC, TVA incl., CAR incl.	CAR TVA incl.	PVC, hors TVA, hors CAR
11119010	4002516192558	ED	3'300.-	10.81	3'042.73

Fours (SMS-55 cm)
H 7660-55 BP, H 7460-55 BP,
H 2861-55 B/BP, H 2456-55 B/BP

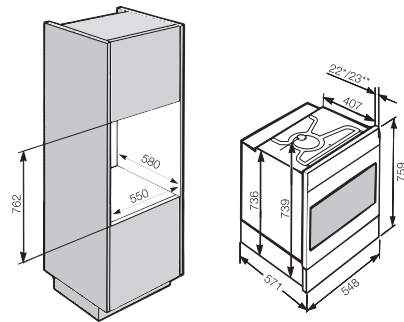

*Façade en verre
**Façade en métal

Fours (SMS-55 cm)
H 7660-55 BP, H 7460-55 BP,
H 2861-55 B/BP, H 2456-55 B/BP

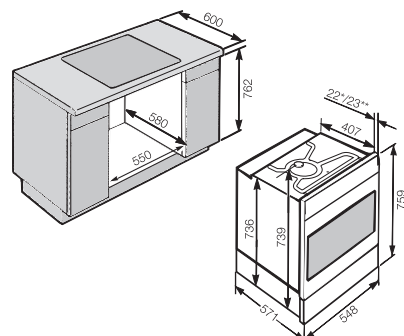

*Façade en verre
**Façade en métal

Four

H 2861-55 BP à pyrolyse



Hauteur de niche
762 mm / SMS 6/6



Désignation du modèle/pour la vente	H 2861-55 BP
Design	
ArtLine/PureLine/VitroLine/Universelle	-/●/●/-
Sans poignée/Bouton escamotable	-/-
Avantages	
TasteControl	-
Sonde thermique sans fil/Sonde thermique avec fil	-/-
Préchauffage rapide/Fonction Crisp/AirFry	●/-/●
Fonctions	
Chaleur tournante +/Chaleur tournante Eco/Cuisson intensive/Décongélation	●/●/●/-
Chaleur sole-voûte/Chaleur sole/Chaleur voûte	●/●/-
Gril/Petit gril/Turbogrill	●/-/●
HydraCook	-
Programmes automatiques	●
Rôtissage automatique/Cuisson à basse température	-/-
Confort d'utilisation	
Affichage	EasyControl Plus
Détecteur de proximité MotionReact	-
FoodView	-
SoftOpen/SoftClose	●/●
Touch2Open	-
MultiLingua	●
Jets de vapeur programmables	-
Affichage de l'heure/de la date/Minuterie	●/-/●
Programmation du début/de la fin/de la durée de cuisson	●/●/●
Température réelle/de consigne/préconisée	●/●/●
Programmes personnels/Réglages individuels	-/●
Programme Sabbat	-
Tiroir à ustensils (module de chauffage HSH 4000 en option)	●
Efficacité et durabilité	
Classe d'efficacité énergétique (A++ - A)	A+
Utilisation de la chaleur résiduelle	●
Confort d'entretien	
Enceinte avec PerfectClean et paroi arrière catalytique	-
Auto-nettoyage par pyrolyse	●
Catalyseur	-
Porte CleanGlass	●
Résistance de gril rabattable	●
Mise en réseau d'appareils électroménagers	
Miele@home/MobileControl	●/●
RemoteService/Affichage SuperVision	●/-
Sécurité	
Système de refroidissement avec façade froide/Contacteur de porte	●/-
Arrêt de sécurité/Sécurité enfants	●/●
Informations techniques	
Volume de l'enceinte en l/Nombre de niveaux d'introduction	76/5
Éclairage	1 spot halogène
Régulation de la température en °C	30 - 300
Dimension de la niche en mm (L x H x P)	550 x 762 x 580
Puissance de raccordement totale en kW/Tension en V/Fusible en A	3,5/400 2~/10
Accessoires fournis	
Plaque de cuisson/Tôle universelle avec PerfectClean	1/1
Grille combinée sans/avec PerfectClean/pyrolysables	1/-/-
Rails télescopiques FlexiClip sans/avec PerfectClean/pyrolysables	-/-/-
Grille support sans/avec PerfectClean/pyrolysables	●/-/-
Bon pour livre de cuisine	●

N° mat.	N° EAN	Couleur	PVC, TVA incl., CAR incl.	CAR TVA incl.	PVC, hors TVA, hors CAR
12146130	4002516680765	ED	2'490.-	10.81	2'293.42
12146100	4002516680772	BW	2'490.-	10.81	2'293.42
12146110	4002516680789	SW	2'490.-	10.81	2'293.42

Fours (SMS-55 cm)
H 7660-55 BP, H 7460-55 BP,
H 2861-55 B/BP, H 2456-55 B/BP

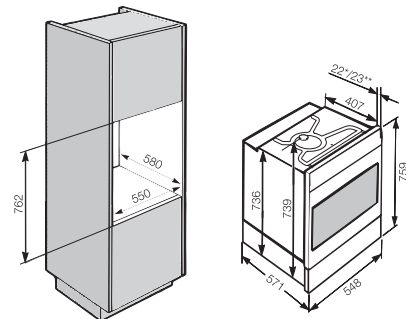

*Façade en verre
**Façade en métal

Fours (SMS-55 cm)
H 7660-55 BP, H 7460-55 BP,
H 2861-55 B/BP, H 2456-55 B/BP

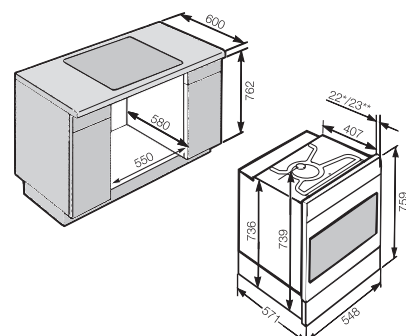

*Façade en verre
**Façade en métal

Four

H 2861-55 B



Hauteur de niche
762 mm / SMS 6/6

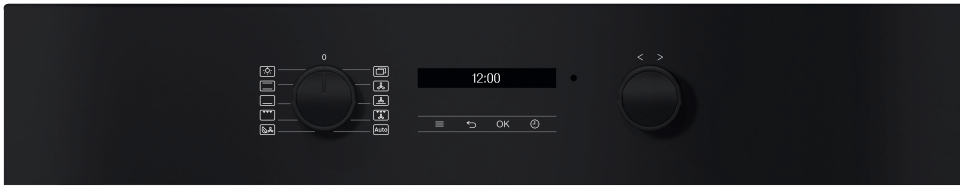

Désignation du modèle/pour la vente	H 2861-55 B
Design	
ArtLine/PureLine/VitroLine/Universelle	-/●/●/-
Sans poignée/Bouton escamotable	-/●
Avantages	
TasteControl	-
Sonde thermique sans fil/Sonde thermique avec fil	-/-
Préchauffage rapide/Fonction Crisp/AirFry	●/-/●
Fonctions	
Chaleur tournante +/Chaleur tournante Eco/Cuisson intensive/Décongélation	●/●/●/●
Chaleur sole-voûte/Chaleur sole/Chaleur voûte	●/●/-
Gril/Petit gril/Turbogrill	●/-/●
HydraCook	-
Programmes automatiques	●
Rôtissage automatique/Cuisson à basse température	-/-
Confort d'utilisation	
Affichage	EasyControl Plus
Détecteur de proximité MotionReact	-
FoodView	-
SoftOpen/SoftClose	●/●
Touch2Open	-
MultiLingua	●
Jets de vapeur programmables	-
Affichage de l'heure/de la date/Minuterie	●/-/●
Programmation du début/de la fin/de la durée de cuisson	●/●/●
Température réelle/de consigne/préconisée	●/●/●
Programmes personnels/Réglages individuels	-/●
Programme Sabbat	-
Tiroir à ustensils (module de chauffage HSH 4000 en option)	●
Efficacité et durabilité	
Classe d'efficacité énergétique (A++ - A)	A+
Utilisation de la chaleur résiduelle	●
Confort d'entretien	
Enceinte avec PerfectClean et paroi arrière catalytique	●
Auto-nettoyage par pyrolyse	-
Catalyseur	-
Porte CleanGlass	●
Résistance de gril rabattable	●
Mise en réseau d'appareils électroménagers	
Miele@home/MobileControl	●/●
RemoteService/Affichage SuperVision	●/-
Sécurité	
Système de refroidissement avec façade froide/Contacteur de porte	●/-
Arrêt de sécurité/Sécurité enfants	●/●
Informations techniques	
Volume de l'enceinte en l/Nombre de niveaux d'introduction	76/5
Éclairage	1 spot halogène
Régulation de la température en °C	30 - 300
Dimension de la niche en mm (L x H x P)	550 x 762 x 580
Puissance de raccordement totale en kW/Tension en V/Fusible en A	3,5/400 2~/10
Accessoires fournis	
Plaque de cuisson/Tôle universelle avec PerfectClean	1/1
Grille combinée sans/avec PerfectClean/pyrolysables	1/-/-
Rails télescopiques FlexiClip sans/avec PerfectClean/pyrolysables	-/-/-
Grille support sans/avec PerfectClean/pyrolysables	●/-/-
Bon pour livre de cuisine	●

N° mat.	N° EAN	Couleur	PVC, TVA incl., CAR incl.	CAR TVA incl.	PVC, hors TVA, hors CAR
12146120	4002516680796	ED	2'120.-	10.81	1'951.15
12146050	4002516680031	BW	2'120.-	10.81	1'951.15
12146080	4002516680048	SW	2'120.-	10.81	1'951.15

Fours (SMS-55 cm)
H 7660-55 BP, H 7460-55 BP,
H 2861-55 B/BP, H 2456-55 B/BP

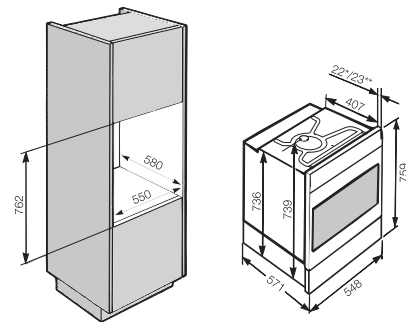

*Façade en verre
**Façade en métal

Fours (SMS-55 cm)
H 7660-55 BP, H 7460-55 BP,
H 2861-55 B/BP, H 2456-55 B/BP

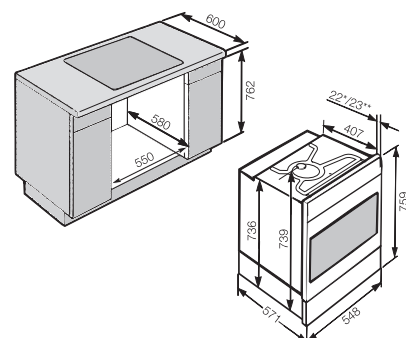

*Façade en verre
**Façade en métal

Four

H 2456-55 BP à pyrolyse



Hauteur de niche
762 mm / SMS 6/6

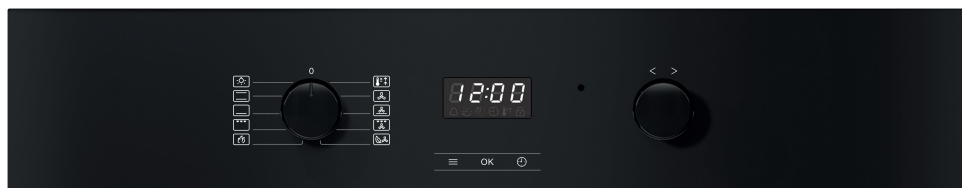

*livrable dès février 2024 env.



Désignation du modèle/pour la vente	H 2456-55 BP*
Design	
ArtLine/PureLine/VitroLine/Universelle	-/-/●
Sans poignée/Bouton escamotable	-/●
Avantages	
TasteControl	-
Sonde thermique sans fil/Sonde thermique avec fil	-/-
Préchauffage rapide/Fonction Crisp	●/-
Fonctions	
Chaleur tournante +/Chaleur tournante Eco/Cuisson intensive/Décongélation	●/●/●/-
Chaleur sole-voûte/Chaleur sole/Chaleur voûte	●/●/-
Gril/Petit gril/Turbogrill	●/-/●
HydraCook	-
Programmes automatiques	-
Rôtissage automatique/Cuisson à basse température	-/-
Confort d'utilisation	
Affichage	EasyControl
Détecteur de proximité MotionReact	-
FoodView	-
SoftOpen/SoftClose	-/-
Touch2Open	-
MultiLingua	-
Jets de vapeur programmables	-
Affichage de l'heure/de la date/Minuterie	●/-/●
Programmation du début/de la fin/de la durée de cuisson	-/●/●
Température réelle/de consigne/préconisée	●/●/●
Programmes personnels/Réglages individuels	-/●
Programme Sabbat	-
Tiroir à ustensils (module de chauffage HSH 4000 en option)	●
Efficacité et durabilité	
Classe d'efficacité énergétique (A++ - A)	A+
Utilisation de la chaleur résiduelle	-
Confort d'entretien	
Enceinte avec PerfectClean et paroi arrière catalytique	-
Auto-nettoyage par pyrolyse	●
Catalyseur	-
Porte CleanGlass	●
Résistance de gril rabattable	●
Mise en réseau d'appareils électroménagers	
Miele@home/MobileControl	-/-
RemoteService/Affichage SuperVision	-/-
Sécurité	
Système de refroidissement avec façade froide/Contacteur de porte	●/-
Arrêt de sécurité/Sécurité enfants	●/●
Informations techniques	
Volume de l'enceinte en l/Nombre de niveaux d'introduction	76/5
Éclairage	1 Spot halogène
Régulation de la température en °C	30 - 280
Dimension de la niche en mm (L x H x P)	550 x 762 x 580
Puissance de raccordement totale en kW/Tension en V/Fusible en A	3,5/400 2~/10
Accessoires fournis	
Plaque de cuisson/Tôle universelle avec PerfectClean	1/1
Grille combinée sans/avec PerfectClean/pyrolysables	1/-/-
Rails télescopiques FlexiClip sans/avec PerfectClean/pyrolysables	-/-/-
Grille support sans/avec PerfectClean/pyrolysables	●/-/-
Bon pour livre de cuisine	●

N° mat.	N° EAN	Couleur	PVC, TVA incl., CAR incl.	CAR TVA incl.	PVC, hors TVA, hors CAR
12446320	4002516779506	SW	2'120.-	10.81	1'951.15

Fours (SMS-55 cm)
H 7660-55 BP, H 7460-55 BP,
H 2861-55 B/BP, H 2456-55 B/BP

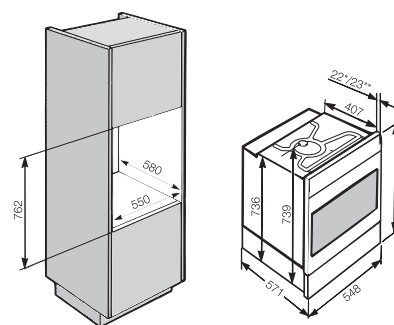

*Façade en verre
**Façade en métal

Fours (SMS-55 cm)
H 7660-55 BP, H 7460-55 BP,
H 2861-55 B/BP, H 2456-55 B/BP

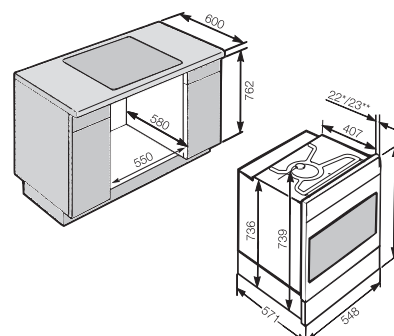

*Façade en verre
**Façade en métal

Four

H 2456-55 B



Hauteur de niche
762 mm / SMS 6/6



*livrable dès février 2024 env.



Désignation du modèle/pour la vente	H 2456-55 B*
Design	
ArtLine/PureLine/VitroLine/Universelle	-/-/●
Sans poignée/Bouton escamotable	-/●
Avantages	
TasteControl	-
Sonde thermique sans fil/Sonde thermique avec fil	-/-
Préchauffage rapide/Fonction Crisp	●/-
Fonctions	
Chaleur tournante +/Chaleur tournante Eco/Cuisson intensive/Décongélation	●/●/●/●
Chaleur sole-voûte/Chaleur sole/Chaleur voûte	●/●/-
Gril/Petit gril/Turbogrill	●/-/●
HydraCook	-
Programmes automatiques	-
Rôtissage automatique/Cuisson à basse température	-/-
Confort d'utilisation	
Affichage	EasyControl
Détecteur de proximité MotionReact	-
FoodView	-
SoftOpen/SoftClose	-/-
Touch2Open	-
MultiLingua	-
Jets de vapeur programmables	-
Affichage de l'heure/de la date/Minuterie	●/-/●
Programmation du début/de la fin/de la durée de cuisson	-/●/●
Température réelle/de consigne/préconisée	●/●/●
Programmes personnels/Réglages individuels	-/●
Programme Sabbat	-
Tiroir à ustensils (module de chauffage HSH 4000 en option)	●
Efficacité et durabilité	
Classe d'efficacité énergétique (A++ - A)	A+
Utilisation de la chaleur résiduelle	-
Confort d'entretien	
Enceinte avec PerfectClean et paroi arrière catalytique	●
Auto-nettoyage par pyrolyse	-
Catalyseur	-
Porte CleanGlass	●
Résistance de gril rabattable	●
Mise en réseau d'appareils électroménagers	
Miele@home/MobileControl	-/-/-
RemoteService/Affichage SuperVision	-/-
Sécurité	
Système de refroidissement avec façade froide/Contacteur de porte	●/-
Arrêt de sécurité/Sécurité enfants	●/●
Informations techniques	
Volume de l'enceinte en l/Nombre de niveaux d'introduction	76/5
Éclairage	1 Spot halogène
Régulation de la température en °C	30 – 250
Dimension de la niche en mm (L x H x P)	550 x 762 x 580
Puissance de raccordement totale en kW/Tension en V/Fusible en A	3,6/400 2~/10
Accessoires fournis	
Plaque de cuisson/Tôle universelle avec PerfectClean	1/1
Grille combinée sans/avec PerfectClean/pyrolysables	1/-/-
Rails télescopiques FlexiClip sans/avec PerfectClean/pyrolysables	-/-/-
Grille support sans/avec PerfectClean/pyrolysables	●/-/-
Bon pour livre de cuisine	●

Fours (SMS-55 cm)
H 7660-55 BP, H 7460-55 BP,
H 2861-55 B/BP, H 2456-55 B/BP

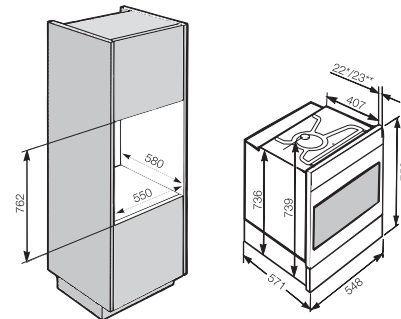

*Façade en verre
**Façade en métal

Fours (SMS-55 cm)
H 7660-55 BP, H 7460-55 BP,
H 2861-55 B/BP, H 2456-55 B/BP

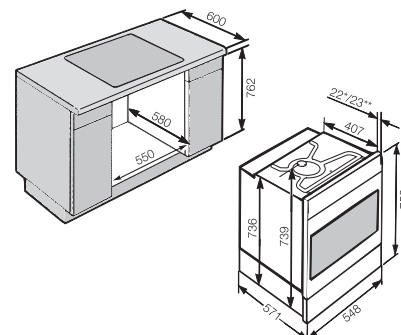

*Façade en verre
**Façade en métal

Schémas d'encastrement détaillés sur
www.miele.ch/documentation-planification
Édition janvier 2024

Cuisinières et fours Miele

Four compact

H 7840-60 BP à pyrolyse



Hauteur de niche
450 mm



Désignation du modèle/pour la vente	H 7840-60 BP
Design	
ArtLine/PureLine/VitroLine/Universelle	-/●/●/-
Sans poignée/Bouton escamotable	-/-
Avantages	
TasteControl	●
Sonde thermique sans fil/Sonde thermique avec fil	●/-
Préchauffage rapide/Fonction Crisp	●/●
Fonctions	
Chaleur tournante +/Chaleur tournante Eco/Cuisson intensive/Décongélation	●/●/●/●
Chaleur sole-voûte/Chaleur sole/Chaleur voûte	●/●/●
Gril/Petit gril/Turbogrill	●/●/●
HydraCook	●
Programmes automatiques	●
Rôtissage automatique/Cuisson à basse température	●/●
Confort d'utilisation	
Affichage	M Touch
Détecteur de proximité MotionReact	●
FoodView	●
SoftOpen/SoftClose	●/●
Touch2Open	-
MultiLingua	●
Jets de vapeur programmables	●
Affichage de l'heure/de la date/Minuterie	●/●/●
Programmation du début/de la fin/de la durée de cuisson	●/●/●
Température réelle/de consigne/préconisée	●/●/●
Programmes personnels/Réglages individuels	20/●
Programme Sabbat	●
Tiroir à ustensils (module de chauffage HSH 4000 en option)	-
Efficacité et durabilité	
Classe d'efficacité énergétique (A++ - A)	A++
Utilisation de la chaleur résiduelle	●
Confort d'entretien	
Enceinte avec PerfectClean et paroi arrière catalytique	-
Auto-nettoyage par pyrolyse	●
Catalyseur	●
Porte CleanGlass	●
Résistance de gril rabattable	●
Mise en réseau d'appareils électroménagers	
Miele@home/MobileControl	●/●
RemoteService/Affichage SuperVision	●/●
Sécurité	
Système de refroidissement avec façade froide/Contacteur de porte	●/●
Arrêt de sécurité/Sécurité enfants	●/●
Informations techniques	
Volume de l'enceinte en l/Nombre de niveaux d'introduction	49/3
Éclairage	BrilliantLight
Régulation de la température en °C	30 - 300
Dimension de la niche en mm (L x H x P)	560 - 568 x 450 - 452 x 550
Puissance de raccordement totale en kW/Tension en V/Fusible en A	3,2/400 2N~/10
Accessoires fournis	
Plaque de cuisson/Tôle universelle avec PerfectClean	1/1
Grille combinée sans/avec PerfectClean/pyrolysables	-/-/1
Rails télescopiques FlexiClip sans/avec PerfectClean/pyrolysables	-/-/1
Grille support sans/avec PerfectClean/pyrolysables	-/-/●
Bon pour livre de cuisine	●

N° mat.	N° EAN	Couleur	PVC, TVA incl., CAR incl.	CAR TVA incl.	PVC, hors TVA, hors CAR
11111170	4002516172475	GR	4'680.-	10.81	4'319.32
11111180	4002516193111	ED	4'680.-	10.81	4'319.32
11111150	4002516171805	BW	4'680.-	10.81	4'319.32
11111160	4002516193005	SW	4'680.-	10.81	4'319.32

Fours compacts (EURO-60 cm)
H 7840-60 BP/BPX, H 7640-60 BP,
H 7244-60 BP

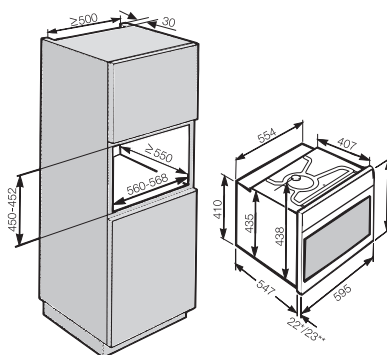

*Façade en verre
**Façade en métal

Fours compacts (EURO-60 cm)
H 7840-60 BP/BPX, H 7640-60 BP,
H 7244-60 BP
en combinaison avec four

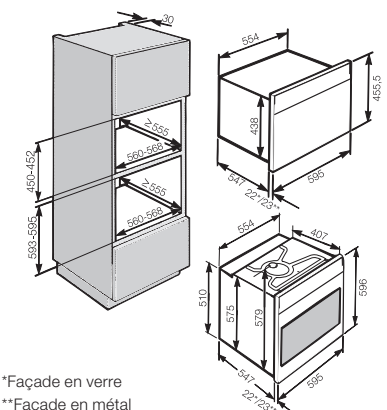

*Façade en verre
**Façade en métal

Four compact

H 7640-60 BP à pyrolyse



Hauteur de niche
450 mm



Désignation du modèle/pour la vente	H 7640-60 BP
Design	
ArtLine/PureLine/VitroLine/Universelle	-/●/●/-
Sans poignée/Bouton escamotable	-/-
Avantages	
TasteControl	●
Sonde thermique sans fil/Sonde thermique avec fil	-/-
Préchauffage rapide/Fonction Crisp	●/●
Fonctions	
Chaleur tournante +/Chaleur tournante Eco/Cuisson intensive/Décongélation	●/●/●/●
Chaleur sole-voûte/Chaleur sole/Chaleur voûte	●/●/●
Gril/Petit gril/Turbogrill	●/●/●
HydraCook	●
Programmes automatiques	●
Rôtissage automatique/Cuisson à basse température	●/-
Confort d'utilisation	
Affichage	M Touch S
Détecteur de proximité MotionReact	●
FoodView	-
SoftOpen/SoftClose	●/●
Touch2Open	-
MultiLingua	●
Jets de vapeur programmables	●
Affichage de l'heure/de la date/Minuterie	●/●/●
Programmation du début/de la fin/de la durée de cuisson	●/●/●
Température réelle/de consigne/préconisée	●/●/●
Programmes personnels/Réglages individuels	20/●
Programme Sabbat	●
Tiroir à ustensils (module de chauffage HSH 4000 en option)	-
Efficacité et durabilité	
Classe d'efficacité énergétique (A++ - A)	A++
Utilisation de la chaleur résiduelle	●
Confort d'entretien	
Enceinte avec PerfectClean et paroi arrière catalytique	-
Auto-nettoyage par pyrolyse	●
Catalyseur	●
Porte CleanGlass	●
Résistance de gril rabattable	●
Mise en réseau d'appareils électroménagers	
Miele@home/MobileControl	●/●
RemoteService/Affichage SuperVision	●/●
Sécurité	
Système de refroidissement avec façade froide/Contacteur de porte	●/●
Arrêt de sécurité/Sécurité enfants	●/●
Informations techniques	
Volume de l'enceinte en l/Nombre de niveaux d'introduction	49/3
Éclairage	BrilliantLight
Régulation de la température en °C	30 - 300
Dimension de la niche en mm (L x H x P)	560 - 568 x 450 - 452 x 550
Puissance de raccordement totale en kW/Tension en V/Fusible en A	3,2/400 2N~/10
Accessoires fournis	
Plaque de cuisson/Tôle universelle avec PerfectClean	1/1
Grille combinée sans/avec PerfectClean/pyrolysables	-/-/1
Rails télescopiques FlexiClip sans/avec PerfectClean/pyrolysables	-/-/1
Grille support sans/avec PerfectClean/pyrolysables	-/-/●
Bon pour livre de cuisine	●

N° mat.	N° EAN	Couleur	PVC, TVA incl., CAR incl.	CAR TVA incl.	PVC, hors TVA, hors CAR
11111110	4002516192305	GR	3'940.-	10.81	3'634.77
11111120	4002516201861	ED	3'940.-	10.81	3'634.77
12497250	4002516781394	SW	3'940.-	10.81	3'634.77

Fours compacts (EURO-60 cm)
H 7840-60 BP/BPX, H 7640-60 BP,
H 7244-60 BP

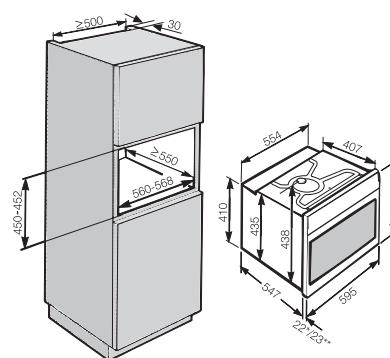

*Façade en verre
**Façade en métal

Fours compacts (EURO-60 cm)
H 7840-60 BP/BPX, H 7640-60 BP,
H 7244-60 BP
en combinaison avec four

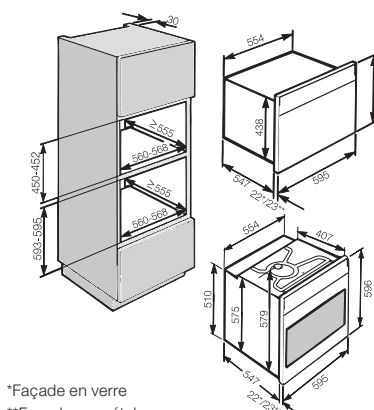

*Façade en verre
**Façade en métal

Four compact

H 7244-60 BP à pyrolyse



Hauteur de niche
450 mm



Désignation du modèle/pour la vente	H 7244-60 BP
Design	
ArtLine/PureLine/VitroLine/Universelle	-/●/●/-
Sans poignée/Bouton escamotable	-/-
Avantages	
TasteControl	-
Sonde thermique sans fil/Sonde thermique avec fil	-/-
Préchauffage rapide/Fonction Crisp	●/-
Fonctions	
Chaleur tournante +/Chaleur tournante Eco/Cuisson intensive/Décongélation	●/●/●/●
Chaleur sole-voûte/Chaleur sole/Chaleur voûte	●/●/-
Gril/Petit gril/Turbogrill	●/-/●
HydraCook	●
Programmes automatiques	●
Rôtissage automatique/Cuisson à basse température	●/-
Confort d'utilisation	
Affichage	DirectSensor S
Détecteur de proximité MotionReact	-
FoodView	-
SoftOpen/SoftClose	●/●
Touch2Open	-
MultiLingua	●
Jets de vapeur programmables	-
Affichage de l'heure/de la date/Minuterie	●/-/●
Programmation du début/de la fin/de la durée de cuisson	●/●/●
Température réelle/de consigne/préconisée	●/●/●
Programmes personnels/Réglages individuels	-/●
Programme Sabbat	-
Tiroir à ustensils (module de chauffage HSH 4000 en option)	-
Efficacité et durabilité	
Classe d'efficacité énergétique (A++ - A)	A+
Utilisation de la chaleur résiduelle	-
Confort d'entretien	
Enceinte avec PerfectClean et paroi arrière catalytique	-
Auto-nettoyage par pyrolyse	●
Catalyseur	●
Porte CleanGlass	●
Résistance de gril rabattable	●
Mise en réseau d'appareils électroménagers	
Miele@home/MobileControl	●/●
RemoteService/Affichage SuperVision	●/-
Sécurité	
Système de refroidissement avec façade froide/Contacteur de porte	●/●
Arrêt de sécurité/Sécurité enfants	●/●
Informations techniques	
Volume de l'enceinte en l/Nombre de niveaux d'introduction	49/3
Éclairage	1 spot halogène
Régulation de la température en °C	30 - 300
Dimension de la niche en mm (L x H x P)	560 - 568 x 450 - 452 x 550
Puissance de raccordement totale en kW/Tension en V/Fusible en A	3,2/400 2N~/10
Accessoires fournis	
Plaque de cuisson/Tôle universelle avec PerfectClean	1/1
Grille combinée sans/avec PerfectClean/pyrolysables	-/-/1
Rails télescopiques FlexiClip sans/avec PerfectClean/pyrolysables	-/-/-
Grille support sans/avec PerfectClean/pyrolysables	-/-/●
Bon pour livre de cuisine	●

N° mat.	N° EAN	Couleur	PVC, TVA incl., CAR incl.	CAR TVA incl.	PVC, hors TVA, hors CAR
11111020	4002516172581	GR	2'610.-	10.81	2'404.43
11111030	4002516192947	ED	2'610.-	10.81	2'404.43
11111000	4002516172574	BW	2'610.-	10.81	2'404.43
11111010	4002516192930	SW	2'610.-	10.81	2'404.43

Fours compacts (EURO-60 cm)
H 7840-60 BP/BPX, H 7640-60 BP,
H 7244-60 BP

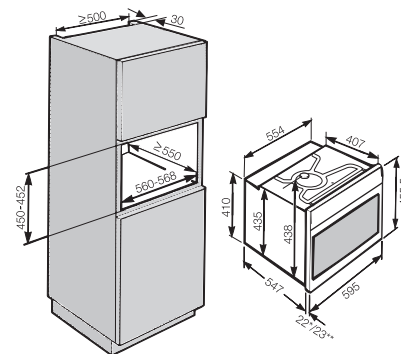

*Façade en verre
**Façade en métal

Fours compacts (EURO-60 cm)
H 7840-60 BP/BPX, H 7640-60 BP,
H 7244-60 BP
en combinaison avec four

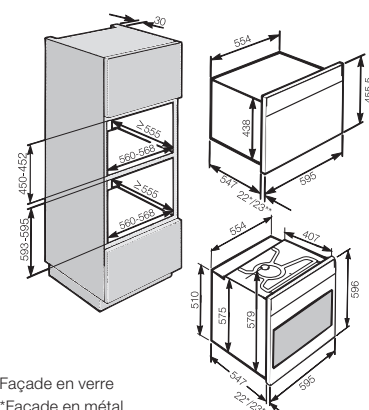

*Façade en verre
**Façade en métal

Four compact avec fonction micro-ondes

H 7840-60 BM



Hauteur de niche
450 mm



Désignation du modèle/pour la vente	H 7840-60 BM
Design	
ArtLine/PureLine/VitroLine/Universelle	-/●/●/-
Sans poignée	-
Avantages	
Quick & Gentle	●
Sonde thermique	●
Maintien au chaud/Fonction Crisp/Préchauffage rapide	●/●/●
Fonctions	
Chaleur tournante +/chaleur tournante Eco/cuisson intensive/décongélation	●/●/●/●
Chaleur sole-voûte/Chaleur sole	●/●
Gril/Mode Turbogril	●/●
Programmes automatiques	●
Rôtissage automatique/cuisson à basse température	●/●
Micro-ondes	●
Micro-ondes/avec Chaleur tournante +/Rôtissage automatique/Gril/Turbogril	●/●/●/●
Fonctions utiles	●
Confort d'utilisation	
Affichage	M Touch
Détecteur de proximité MotionReact	●
SoftOpen/SoftClose	●/●
Touch2Open	-
MultiLingua	●
Fonction Popcorn	●
Affichage de l'heure/de la date/Minuterie	●/●/●
Programmation du début/de la fin/de la durée de cuisson	●/●/●
Température réelle/de consigne/préconisée	●/●/●
Suggestion puissance de micro-ondes/Quick micro-ondes	●/●
Programmes personnels/Réglages individuels	20/●
Programme Sabbat	●
Efficacité et durabilité	
Utilisation de la chaleur résiduelle	●
Confort d'entretien	
Enceinte inox avec structure tramée et PerfectClean	●
Porte CleanGlass	●
Résistance de gril inclinable	●
Mise en réseau d'appareils électroménagers	
Miele@home/MobileControl	●/●
RemoteService/Affichage SuperVision	●/●
Sécurité	
Système de refroidissement avec façade froide/Contacteur de porte	●/●
Arrêt de sécurité/Sécurité enfants	●/●
Informations techniques	
Volume de l'enceinte en l/Nombre de niveaux d'introduction	43/3
Éclairage	1 spot LED
Régulation de la température en °C	30 – 225
Elektronisch gesteuerte Mikrowellenleistung	●
Niveaux de puissances du four microondes en W	80/150/300/450/600/850/1000
Dimension de la niche en mm (L x H x P)	560 – 568 x 448 – 452 x 550
Puissance de raccordement totale en kW/Tension en V/Fusible en A	3,2/400 2N~/10
Accessoires fournis	
Grille combinée	1
Plat en verre	2
Bon pour livre de cuisine	●

N° mat.	N° EAN	Couleur	PVC, TVA incl., CAR incl.	CAR TVA incl.	PVC, hors TVA, hors CAR
11111210	4002516172482	GR	4'210.-	10.81	3'884.54
11111220	4002516195894	ED	4'210.-	10.81	3'884.54
11111190	4002516172598	BW	4'210.-	10.81	3'884.54
11111200	4002516195801	SW	4'210.-	10.81	3'884.54

Fours compacts (EURO-60 cm)
H 7840-60 BM/BMX, H 7640-60 BM,
H 7240-60 BM

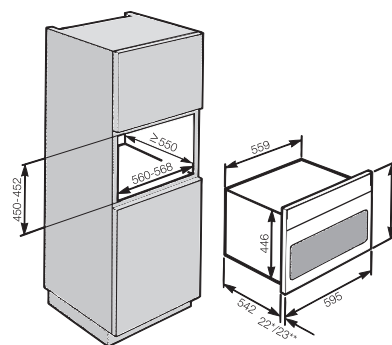

*Façade en verre
**Façade en métal

Fours compacts (EURO-60 cm)
H 7840-60 BM/BMX, H 7640-60 BM,
H 7240-60 BM
en combinaison avec four

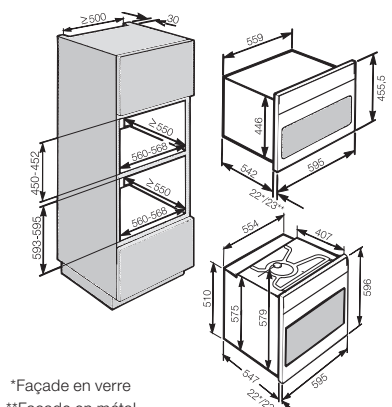

*Façade en verre
**Façade en métal

Four compact avec fonction micro-ondes

H 7640-60 BM



Hauteur de niche
450 mm



Désignation du modèle/pour la vente	H 7640-60 BM
Design	
ArtLine/PureLine/VitroLine/Universelle	-/●/●/-
Sans poignée	-
Avantages	
Quick & Gentle	●
Sonde thermique	●
Maintien au chaud/Fonction Crisp/Préchauffage rapide	●/●/●
Fonctions	
Chaleur tournante +/chaleur tournante Eco/cuisson intensive/décongélation	●/●/●/●
Chaleur sole-voûte/Chaleur sole	●/●
Gril/Mode Turbogril	●/●
Programmes automatiques	●
Rôtissage automatique/cuisson à basse température	●/●
Micro-ondes	●
Micro-ondes/avec Chaleur tournante +/Rôtissage automatique/Gril/Turbogril	●/●/●/●
Fonctions utiles	●
Confort d'utilisation	
Affichage	M Touch S
Détecteur de proximité MotionReact	●
SoftOpen/SoftClose	●/●
Touch2Open	-
MultiLingua	●
Fonction Popcorn	●
Affichage de l'heure/de la date/Minuterie	●/●/●
Programmation du début/de la fin/de la durée de cuisson	●/●/●
Température réelle/de consigne/préconisée	●/●/●
Suggestion puissance de micro-ondes/Quick micro-ondes	●/●
Programmes personnels/Réglages individuels	20/●
Programme Sabbat	●
Efficacité et durabilité	
Utilisation de la chaleur résiduelle	●
Confort d'entretien	
Enceinte inox avec structure tramée et PerfectClean	●
Porte CleanGlass	●
Résistance de gril inclinable	●
Mise en réseau d'appareils électroménagers	
Miele@home/MobileControl	●/●
RemoteService/Affichage SuperVision	●/●
Sécurité	
Système de refroidissement avec façade froide/Contacteur de porte	●/●
Arrêt de sécurité/Sécurité enfants	●/●
Informations techniques	
Volume de l'enceinte en l/Nombre de niveaux d'introduction	43/3
Éclairage	1 spot LED
Régulation de la température en °C	30 – 225
Elektronisch gesteuerte Mikrowellenleistung	●
Niveaux de puissances du four microondes en W	80/150/300/450/600/850/1000
Dimension de la niche en mm (L x H x P)	560 – 568 x 450 – 452 x 550
Puissance de raccordement totale en kW/Tension en V/Fusible en A	3,2/400 2N~/10
Accessoires fournis	
Grille combinée	1
Plat en verre	1
Bon pour livre de cuisine	●

N° mat.	N° EAN	Couleur	PVC, TVA incl., CAR incl.	CAR TVA incl.	PVC, hors TVA, hors CAR
11111090	4002516171997	GR	3'880.-	10.81	3'579.27
11111100	4002516196822	ED	3'880.-	10.81	3'579.27
12497260	4002516781646	SW	3'880.-	10.81	3'579.27

Fours compacts (EURO-60 cm)
H 7840-60 BM/BMX, H 7640-60 BM,
H 7240-60 BM

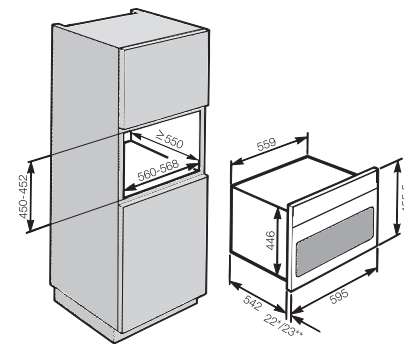

*Façade en verre
**Façade en métal

Fours compacts (EURO-60 cm)
H 7840-60 BM/BMX, H 7640-60 BM,
H 7240-60 BM
en combinaison avec four

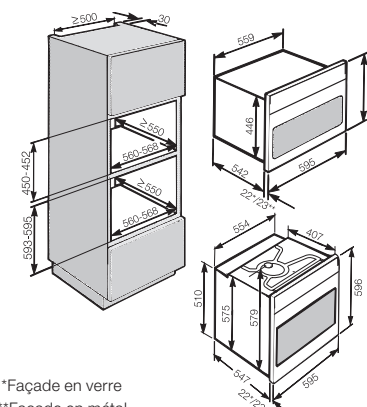

*Façade en verre
**Façade en métal

Four compact avec fonction micro-ondes

H 7240-60 BM



Hauteur de niche
450 mm

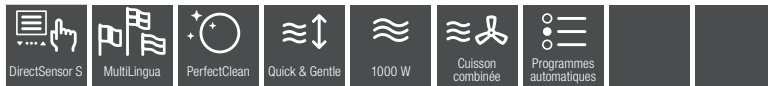

Désignation du modèle/pour la vente	H 7240-60 BM
Design	
ArtLine/PureLine/VitroLine/Universelle	-/●/●/-
Sans poignée	-
Avantages	
Quick & Gentle	●
Sonde thermique	-
Maintien au chaud/Fonction Crisp/Préchauffage rapide	●/-/●
Fonctions	
Chaleur tournante +/chaleur tournante Eco/cuisson intensive/décongélation	●/●/-/●
Chaleur sole-voûte/Chaleur sole	-/-
Gril/Mode Turbogril	●/●
Programmes automatiques	●
Rôtissage automatique/cuisson à basse température	●/-
Micro-ondes	●
Micro-ondes/avec Chaleur tournante +/Rôtissage automatique/Gril/Turbogril	●/●/●/●
Fonctions utiles	-
Confort d'utilisation	
Affichage	DirectSensor S
Détecteur de proximité MotionReact	-
SoftOpen/SoftClose	●/●
Touch2Open	-
MultiLingua	●
Fonction Popcorn	●
Affichage de l'heure/de la date/Minuterie	●/-/●
Programmation du début/de la fin/de la durée de cuisson	●/●/●
Température réelle/de consigne/préconisée	●/●/●
Suggestion puissance de micro-ondes/Quick micro-ondes	●/●
Programmes personnels/Réglages individuels	-/●
Programme Sabbat	-
Efficacité et durabilité	
Utilisation de la chaleur résiduelle	-
Confort d'entretien	
Enceinte inox avec structure tramée et PerfectClean	●
Porte CleanGlass	●
Résistance de gril inclinable	●
Mise en réseau d'appareils électroménagers	
Miele@home/MobileControl	●/●
RemoteService/Affichage SuperVision	●/-
Sécurité	
Système de refroidissement avec façade froide/Contacteur de porte	●/●
Arrêt de sécurité/Sécurité enfants	●/●
Informations techniques	
Volume de l'enceinte en l/Nombre de niveaux d'introduction	43/3
Éclairage	1 spot LED
Régulation de la température en °C	30 – 225
Elektronisch gesteuerte Mikrowellenleistung	●
Niveaux de puissances du four microondes en W	80/150/300/450/600/850/1000
Dimension de la niche en mm (L x H x P)	560 – 568 x 450 – 452 x 550
Puissance de raccordement totale en kW/Tension en V/Fusible en A	2,2/400 2N~/10
Accessoires fournis	
Grille combinée	1
Plat en verre	1
Bon pour livre de cuisine	●

N° mat.	N° EAN	Couleur	PVC, TVA incl., CAR incl.	CAR TVA incl.	PVC, hors TVA, hors CAR
11110980	4002516171980	GR	3'280.-	10.81	3'024.23
11110990	4002516192367	ED	3'280.-	10.81	3'024.23
11110960	4002516172543	BW	3'280.-	10.81	3'024.23
11110970	4002516172550	SW	3'280.-	10.81	3'024.23

Fours compacts (EURO-60 cm)
H 7840-60 BM/BMX, H 7640-60 BM,
H 7240-60 BM

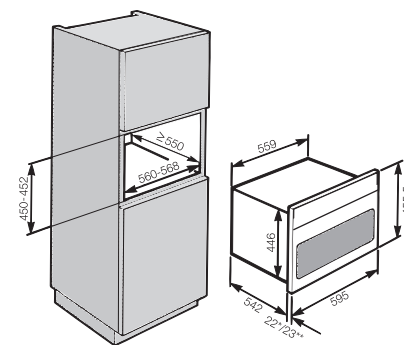

*Façade en verre
**Façade en métal

Fours compacts (EURO-60 cm)
H 7840-60 BM/BMX, H 7640-60 BM,
H 7240-60 BM
en combinaison avec four

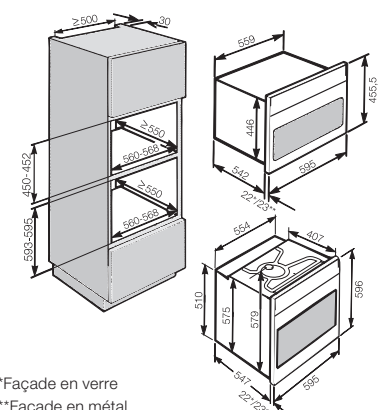

*Façade en verre
**Façade en métal

Cuisinière

H 2456-60 EP à pyrolyse



Hauteur de niche
600 mm



*livrable dès février 2024 env.



Désignation du modèle/pour la vente	H 2456-60 EP*
Design	
ArtLine/PureLine/VitroLine/Universelle	-/-/●
Bouton escamotable	●
Avantages	
Préchauffage rapide	●
Fonctions	
Chaleur tournante +/chaleur tournante Eco/cuisson intensive/décongélation	●/●/●/-
Chaleur sole-voûte/Chaleur sole/Chaleur voûte	●/●/-
Gril/Petit gril/Turbogrill	●/-/●
HydraCook	-
Programmes automatiques	-
Rôtissage automatique/cuisson à basse température	-/-
Confort d'utilisation	
Affichage	EasyControl
SoftOpen/SoftClose	-/-
MultiLingua	-
Affichage de l'heure/de la date/Minuterie	●/-/●
Programmation du début/de la fin/de la durée de cuisson	-/●/●
Température réelle/de consigne/préconisée	●/●/●
Tiroir à ustensils (module de chauffage HSH 4000 en option)	-
Efficacité et durabilité	
Classe d'efficacité énergétique (A++ - A)	A+
Utilisation de la chaleur résiduelle	-
Confort d'entretien	
Enceinte avec PerfectClean et paroi arrière catalytique	-
Auto-nettoyage par pyrolyse	●
Catalyseur	-
Porte CleanGlass	●
Résistance de gril rabattable	●
Mise en réseau d'appareils électroménagers	
Miele@home/MobileControl	-/-
RemoteService/Affichage SuperVision	-/-
Sécurité	
Système de refroidissement avec façade froide/Contacteur de porte	●/-
Arrêt de sécurité/Sécurité enfants	●/●
Commande du plan de cuisson	
Combinaison avec plan de cuisson à induction	-
Combinaison avec table de cuisson électrique	●
Informations techniques	
Volume de l'enceinte en l/Nombre de niveaux d'introduction	76/5
Éclairage	1 spot halogène
Régulation de la température en °C	30 - 280
Dimension de la niche en mm (L x H x P)	560 - 568 x 600 x 550
Puissance de raccordement totale en kW/Tension en V/Fusible en A	10,6/400 2-3~/16-20
Accessoires fournis	
Plaque de cuisson/Tôle universelle avec PerfectClean	1/1
Grille combinée sans/avec PerfectClean/pyrolysables	1/-/-
Rails télescopiques FlexiClip sans/avec PerfectClean/pyrolysables	-/-/-
Grille support sans/avec PerfectClean/pyrolysables	●/-/-
Bon pour livre de cuisine	-

N° mat.	N° EAN	Couleur	PVC, TVA incl., CAR incl.	CAR TVA incl.	PVC, hors TVA, hors CAR
12395190	4002516779407	BW	1'920.-	10.81	1'766.13
12395200	4002516778530	SW	1'920.-	10.81	1'766.13

Cuisinières (EURO-60 cm)
H 2456-60 EP, H 2456-60 I,
H 2456-60 E

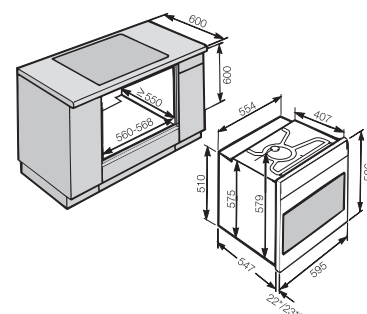

*Façade en verre
**Façade en métal

Cuisinière

H 2456-60 | 230 V¹⁾



Hauteur de niche
600 mm



¹⁾ Uniquement en combinaison avec
KM 7005 FR et KM 7063 FR induction/230V
* livrable dès février 2024 env.



Désignation du modèle/pour la vente	H 2456-60 230 V ¹⁾ *
Design	
ArtLine/PureLine/VitroLine/Universelle	-/-/●
Bouton escamotable	●
Avantages	
Préchauffage rapide	●
Fonctions	
Chaleur tournante +/chaleur tournante Eco/cuisson intensive/décongélation	●/●/●/●
Chaleur sole-voûte/Chaleur sole/Chaleur voûte	●/●/-
Gril/Petit gril/Turbogrill	●/-/●
HydraCook	-
Programmes automatiques	-
Rôtissage automatique/cuisson à basse température	-/-
Confort d'utilisation	
Affichage	EasyControl
SoftOpen/SoftClose	-/-
MultiLingua	-
Affichage de l'heure/de la date/Minuterie	●/-/●
Programmation du début/de la fin/de la durée de cuisson	-/●/●
Température réelle/de consigne/préconisée	●/●/●
Tiroir à ustensils (module de chauffage HSH 4000 en option)	-
Efficacité et durabilité	
Classe d'efficacité énergétique (A++ - A)	A+
Utilisation de la chaleur résiduelle	-
Confort d'entretien	
Enceinte avec PerfectClean et paroi arrière catalytique	●
Auto-nettoyage par pyrolyse	-
Catalyseur	-
Porte CleanGlass	●
Résistance de gril rabattable	●
Mise en réseau d'appareils électroménagers	
Miele@home/MobileControl	-/-
RemoteService/Affichage SuperVision	-/-
Sécurité	
Système de refroidissement avec façade froide/Contacteur de porte	●/-
Arrêt de sécurité/Sécurité enfants	●/●
Commande du plan de cuisson	
Combinaison avec plan de cuisson à induction	●
Combinaison avec table de cuisson électrique	-
Informations techniques	
Volume de l'enceinte en l/Nombre de niveaux d'introduction	76/5
Éclairage	1 spot halogène
Régulation de la température en °C	30 - 250
Dimension de la niche en mm (L x H x P)	560 - 568 x 600 x 550
Puissance de raccordement totale en kW/Tension en V/Fusible en A	10,9/230 3N~/16
Accessoires fournis	
Plaque de cuisson/Tôle universelle avec PerfectClean	-/1
Grille combinée sans/avec PerfectClean/pyrolysables	1/-/-
Rails télescopiques FlexiClip sans/avec PerfectClean/pyrolysables	-/-/-
Grille support sans/avec PerfectClean/pyrolysables	●/-/-
Bon pour livre de cuisine	-

N° mat.	N° EAN	Couleur	PVC, TVA incl., CAR incl.	CAR TVA incl.	PVC, hors TVA, hors CAR
12401590	4002516130383	SW	1'470.-	10.81	1'349.85

Cuisinières (EURO-60 cm)
H 2456-60 EP, H 2456-60 I,
H 2456-60 E

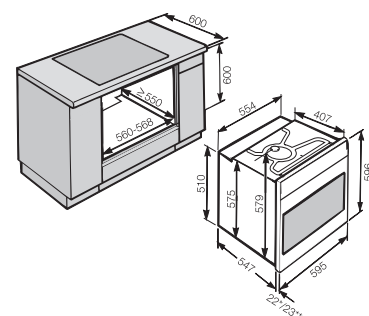

*Façade en verre
**Façade en métal

Schémas d'encastrement détaillés sur
www.miele.ch/documentation-planification
Édition janvier 2024
Cuisinières et fours Miele

Cuisinière

H 2456-60 E



Hauteur de niche
600 mm



*livrable dès février 2024 env.



Désignation du modèle/pour la vente	H 2456-60 E*
Design	
ArtLine/PureLine/VitroLine/Universelle	-/-/●
Bouton escamotable	●
Avantages	
Préchauffage rapide	●
Fonctions	
Chaleur tournante +/chaleur tournante Eco/cuisson intensive/décongélation	●/●/●/●
Chaleur sole-voûte/Chaleur sole/Chaleur voûte	●/●/-
Gril/Petit gril/Turbogrill	●/-/●
HydraCook	-
Programmes automatiques	-
Rôtissage automatique/cuisson à basse température	-/-
Confort d'utilisation	
Affichage	EasyControl
SoftOpen/SoftClose	-/-
MultiLingua	-
Affichage de l'heure/de la date/Minuterie	●/-/●
Programmation du début/de la fin/de la durée de cuisson	-/●/●
Température réelle/de consigne/préconisée	●/●/●
Tiroir à ustensils (module de chauffage HSH 4000 en option)	-
Efficacité et durabilité	
Classe d'efficacité énergétique (A++ - A)	A+
Utilisation de la chaleur résiduelle	-
Confort d'entretien	
Enceinte avec PerfectClean et paroi arrière catalytique	●
Auto-nettoyage par pyrolyse	-
Catalyseur	-
Porte CleanGlass	●
Résistance de gril rabattable	●
Mise en réseau d'appareils électroménagers	
Miele@home/MobileControl	-/-
RemoteService/Affichage SuperVision	-/-
Sécurité	
Système de refroidissement avec façade froide/Contacteur de porte	●/-
Arrêt de sécurité/Sécurité enfants	●/●
Commande du plan de cuisson	
Combinaison avec plan de cuisson à induction	-
Combinaison avec table de cuisson électrique	●
Informations techniques	
Volume de l'enceinte en l/Nombre de niveaux d'introduction	76/5
Éclairage	1 spot halogène
Régulation de la température en °C	30 - 250
Dimension de la niche en mm (L x H x P)	560 - 568 x 600 x 550
Puissance de raccordement totale en kW/Tension en V/Fusible en A	10,6/400 2-3~/16-20
Accessoires fournis	
Plaque de cuisson/Tôle universelle avec PerfectClean	1/1
Grille combinée sans/avec PerfectClean/pyrolysables	1/-/-
Rails télescopiques FlexiClip sans/avec PerfectClean/pyrolysables	-/-/-
Grille support sans/avec PerfectClean/pyrolysables	●/-/-
Bon pour livre de cuisine	-

N° mat.	N° EAN	Couleur	PVC, TVA incl., CAR incl.	CAR TVA incl.	PVC, hors TVA, hors CAR
12395160	4002516723585	BW	1'470.-	10.81	1'349.85
12395170	4002516779483	SW	1'470.-	10.81	1'349.85

Cuisinières (EURO-60 cm)
H 2456-60 EP, H 2456-60 I,
H 2456-60 E

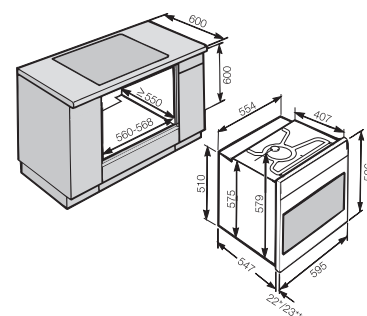

*Façade en verre
**Façade en métal

Schémas d'encastrement détaillés sur
www.miele.ch/documentation-planification
Édition janvier 2024

Cuisinières et fours Miele

Cuisinière

H 2456-60 E 230 V¹⁾



Hauteur de niche
600 mm



¹⁾ Uniquement en combinaison avec
KM 6012/230V
^{*} livrable dès février 2024 env.



Désignation du modèle/pour la vente	H 2456-60 E 230V ¹⁾ *
Design	
ArtLine/PureLine/VitroLine/Universelle	-/-/●
Bouton escamotable	●
Avantages	
Préchauffage rapide	●
Fonctions	
Chaleur tournante +/chaleur tournante Eco/cuisson intensive/décongélation	●/●/●/●
Chaleur sole-voûte/Chaleur sole/Chaleur voûte	●/●/-
Gril/Petit gril/Turbogrill	●/-/●
HydraCook	-
Programmes automatiques	-
Rôtissage automatique/cuisson à basse température	-/-
Confort d'utilisation	
Affichage	EasyControl
SoftOpen/SoftClose	-/-
MultiLingua	-
Affichage de l'heure/de la date/Minuterie	●/-/●
Programmation du début/de la fin/de la durée de cuisson	-/●/●
Température réelle/de consigne/préconisée	●/●/●
Tiroir à ustensils (module de chauffage HSH 4000 en option)	-
Efficacité et durabilité	
Classe d'efficacité énergétique (A++ - A)	A+
Utilisation de la chaleur résiduelle	-
Confort d'entretien	
Enceinte avec PerfectClean et paroi arrière catalytique	●
Auto-nettoyage par pyrolyse	-
Catalyseur	-
Porte CleanGlass	●
Résistance de gril rabattable	●
Mise en réseau d'appareils électroménagers	
Miele@home/MobileControl	-/-
RemoteService/Affichage SuperVision	-/-
Sécurité	
Système de refroidissement avec façade froide/Contacteur de porte	●/-
Arrêt de sécurité/Sécurité enfants	●/●
Commande du plan de cuisson	
Combinaison avec plan de cuisson à induction	-
Combinaison avec table de cuisson électrique	●
Informations techniques	
Volume de l'enceinte en l/Nombre de niveaux d'introduction	76/5
Éclairage	1 spot halogène
Régulation de la température en °C	30 - 250
Dimension de la niche en mm (L x H x P)	560 - 568 x 600 x 550
Puissance de raccordement totale en kW/Tension en V/Fusible en A	11,3/230 3N-/16
Accessoires fournis	
Plaque de cuisson/Tôle universelle avec PerfectClean	-/1
Grille combinée sans/avec PerfectClean/pyrolysables	1/-/-
Rails télescopiques FlexiClip sans/avec PerfectClean/pyrolysables	-/-/-
Grille support sans/avec PerfectClean/pyrolysables	●/-/-
Bon pour livre de cuisine	-

N° mat.	N° EAN	Couleur	PVC, TVA incl., CAR incl.	CAR TVA incl.	PVC, hors TVA, hors CAR
12401540	4002516728344	SW	1'470.-	10.81	1'349.85

Cuisinières (EURO-60 cm)
H 2456-60 EP, H 2456-60 I,
H 2456-60 E

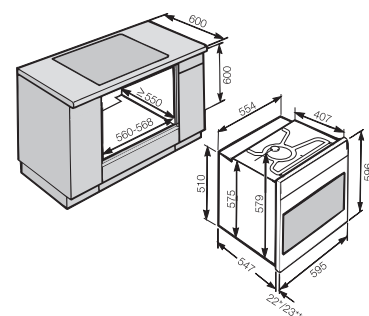

*Façade en verre
**Façade en métal

Schémas d'encastrement détaillés sur
www.miele.ch/documentation-planification
Édition janvier 2024
Cuisinières et fours Miele

Cuisinière

H 2456-55 EP à pyrolyse



Hauteur de niche
762 mm / SMS 6/6



*livrable dès février 2024 env.



Désignation du modèle/pour la vente	H 2456-55 EP*
Design	
ArtLine/PureLine/VitroLine/Universelle	-/-/●
Bouton escamotable	●
Avantages	
Préchauffage rapide	●
Fonctions	
Chaleur tournante +/chaleur tournante Eco/cuisson intensive/décongélation	●/●/●/-
Chaleur sole-voûte/Chaleur sole/Chaleur voûte	●/●/-
Gril/Petit gril/Turbogrill	●/-/●
HydraCook	-
Programmes automatiques	-
Rôtissage automatique/cuisson à basse température	-/-
Confort d'utilisation	
Affichage	EasyControl
SoftOpen/SoftClose	-/-
MultiLingua	-
Affichage de l'heure/de la date/Minuterie	●/-/●
Programmation du début/de la fin/de la durée de cuisson	-/●/●
Température réelle/de consigne/préconisée	●/●/●
Tiroir à ustensils (module de chauffage HSH 4000 en option)	●
Efficacité et durabilité	
Classe d'efficacité énergétique (A++ - A)	A+
Utilisation de la chaleur résiduelle	-
Confort d'entretien	
Enceinte avec PerfectClean et paroi arrière catalytique	-
Auto-nettoyage par pyrolyse	●
Catalyseur	-
Porte CleanGlass	●
Résistance de gril rabattable	●
Mise en réseau d'appareils électroménagers	
Miele@home/MobileControl	-/-
RemoteService/Affichage SuperVision	-/-
Sécurité	
Système de refroidissement avec façade froide/Contacteur de porte	●/-
Arrêt de sécurité/Sécurité enfants	●/●
Commande du plan de cuisson	
Combinaison avec plan de cuisson à induction	-
Combinaison avec table de cuisson électrique	●
Informations techniques	
Volume de l'enceinte en l/Nombre de niveaux d'introduction	76/5
Éclairage	1 spot halogène
Régulation de la température en °C	30 - 280
Dimension de la niche en mm (L x H x P)	550 x 762 x 580
Puissance de raccordement totale en kW/Tension en V/Fusible en A	10,6/400 2-3~/16-20
Accessoires fournis	
Plaque de cuisson/Tôle universelle avec PerfectClean	1/1
Grille combinée sans/avec PerfectClean/pyrolysables	1/-/-
Rails télescopiques FlexiClip sans/avec PerfectClean/pyrolysables	-/-/-
Grille support sans/avec PerfectClean/pyrolysables	●/-/-
Bon pour livre de cuisine	-

N° mat.	N° EAN	Couleur	PVC, TVA incl., CAR incl.	CAR TVA incl.	PVC, hors TVA, hors CAR
12395270	4002516779643	BW	2'120.-	10.81	1'951.15
12395280	4002516778554	SW	2'120.-	10.81	1'951.15

Cuisinières (SMS-55 cm)
H 2456-55 EP, H 2456-55 E

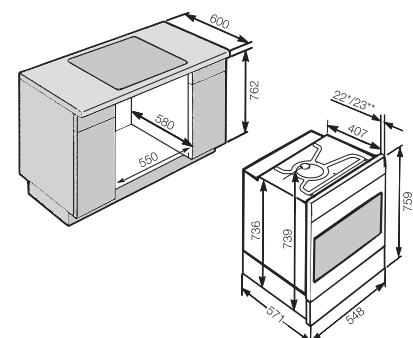

*Façade en verre
**Façade en métal

Schémas d'encastrement détaillés sur
www.miele.ch/documentation-planification
Édition janvier 2024

Cuisinières et fours Miele

Cuisinière

H 2456-55 E



Hauteur de niche
762 mm / SMS 6/6



*livrable dès février 2024 env.



Désignation du modèle/pour la vente	H 2456-55 E*
Design	
ArtLine/PureLine/VitroLine/Universelle	-/-/●
Bouton escamotable	●
Avantages	
Préchauffage rapide	●
Fonctions	
Chaleur tournante +/chaleur tournante Eco/cuisson intensive/décongélation	●/●/●/●
Chaleur sole-voûte/Chaleur sole/Chaleur voûte	●/●/-
Gril/Petit gril/Turbogrill	●/-/●
HydraCook	-
Programmes automatiques	-
Rôtissage automatique/cuisson à basse température	-/-
Confort d'utilisation	
Affichage	EasyControl
SoftOpen/SoftClose	-/-
MultiLingua	-
Affichage de l'heure/de la date/Minuterie	●/-/●
Programmation du début/de la fin/de la durée de cuisson	-/●/●
Température réelle/de consigne/préconisée	●/●/●
Tiroir à ustensils (module de chauffage HSH 4000 en option)	●
Efficacité et durabilité	
Classe d'efficacité énergétique (A++ - A)	A+
Utilisation de la chaleur résiduelle	-
Confort d'entretien	
Enceinte avec PerfectClean et paroi arrière catalytique	●
Auto-nettoyage par pyrolyse	-
Catalyseur	-
Porte CleanGlass	●
Résistance de gril rabattable	●
Mise en réseau d'appareils électroménagers	
Miele@home/MobileControl	-/-
RemoteService/Affichage SuperVision	-/-
Sécurité	
Système de refroidissement avec façade froide/Contacteur de porte	●/-
Arrêt de sécurité/Sécurité enfants	●/●
Commande du plan de cuisson	
Combinaison avec plan de cuisson à induction	-
Combinaison avec table de cuisson électrique	●
Informations techniques	
Volume de l'enceinte en l/Nombre de niveaux d'introduction	76/5
Éclairage	1 spot halogène
Régulation de la température en °C	30 - 250
Dimension de la niche en mm (L x H x P)	550 x 762 x 580
Puissance de raccordement totale en kW/Tension en V/Fusible en A	10,5/400 2-3~/16-20
Accessoires fournis	
Plaque de cuisson/Tôle universelle avec PerfectClean	1/1
Grille combinée sans/avec PerfectClean/pyrolysables	1/-/-
Rails télescopiques FlexiClip sans/avec PerfectClean/pyrolysables	-/-/-
Grille support sans/avec PerfectClean/pyrolysables	●/-/-
Bon pour livre de cuisine	-

N° mat.	N° EAN	Couleur	PVC, TVA incl., CAR incl.	CAR TVA incl.	PVC, hors TVA, hors CAR
12395240	4002516779490	BW	1'670.-	10.81	1'534.87
12395250	4002516779711	SW	1'670.-	10.81	1'534.87

Cuisinières (SMS-55 cm)
H 2456-55 EP, H 2456-55 E

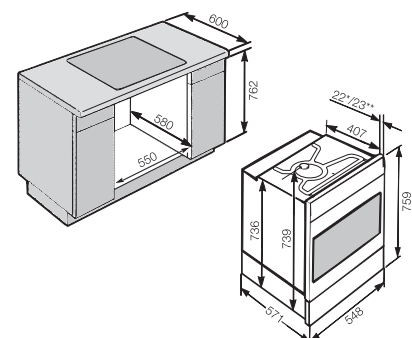

*Façade en verre
**Façade en métal

Schémas d'encastrement détaillés sur
www.miele.ch/documentation-planification
Édition janvier 2024

Cuisinières et fours Miele